

WARNHINWEISE	111	Gebrauch der Zubehöerteile	120
Allgemeine Sicherheitshinweise	111	Digital-Zeitschaltautomatik	121
Für dieses Gerät	115	Erster Gebrauch	121
Zweck des Gerätes	116	Ratschläge zum Garen	126
Dieses Bedienungshandbuch	116	Mini-Anleitung für Zubehör	127
Haftung des Herstellers	116	Unsere Rezepte	127
Typenschild	116	Angaben für die Aufsichtsbehörden	127
Entsorgung	116	Sonderprogramme	128
Leitfaden für europäische Kontrollstellen	117	Sekundäre Funktionen	132
Technische Daten zur Energieeffizienz	117	Einstellungen	132
So können Sie Energie sparen	117	Weitere Einstellungen	135
Informationen zum Stromverbrauch im Aus- Zustand/Stand-by-Modus	117	REINIGUNG UND WARTUNG	135
Leuchtquellen	117	Reinigung des Gerätes	135
Wie man dieses Bedienungshandbuch lesen muss	117	Reinigung der Backofentür	135
BESCHREIBUNG	118	Reinigung des Backraums	137
Allgemeine Beschreibung	118	Sonderprogramme	138
Bedienblende	118	Vapor Clean (nur bei einigen Modellen)	138
Weitere Teile	119	Pyrolyse (nur bei einigen Modellen)	140
Zubehör	119	Außergewöhnliche Wartung	141
Extra-Zubehör (separat zu beziehen)	119	INSTALLATION	142
GEBRAUCH	120	Elektrischer Anschluss	142
Vorhergehende Eingriffe	120	Positionierung	143

DE

Wir empfehlen Ihnen, dieses Bedienungshandbuch sorgfältig durchzulesen. Hier finden Sie wichtige Hinweise, um die Ästhetik und Funktionalität Ihres Gerätes erhalten zu können. Weitere Informationen zu den Produkten finden Sie auf der Internetseite www.smeg.com

WARNHINWEISE

Allgemeine Sicherheitshinweise

Personenschäden

- **ACHTUNG:** Das Gerät und seine zugänglichen Teile erhitzen sich stark während des Gebrauchs: Kinder immer fernhalten.
- **ACHTUNG:** Das Gerät und seine zugänglichen Teile erhitzen sich stark während des Gebrauchs: die Heizelemente während des Gebrauchs nicht berühren.
- Während des Verstellens von Speisen im Inneren des Backraums die Hände mit Wärmeschutzhandschuhen schützen.
- Niemals versuchen, eine Flamme oder einen Brand mit Wasser zu löschen. Das Gerät ausschalten und die Flamme mit einem Deckel oder einer Löschdecke abdecken.
- Dieses Gerät darf von Kindern ab 8 Jahren sowie von Personen mit eingeschränkten körperlichen, sensorischen oder geistigen Fähigkeiten oder Personen verwendet

- werden, die keine Erfahrung im Umgang mit Elektrogeräten haben, sofern diese von Erwachsenen, die für ihre Sicherheit verantwortlich sind, angewiesen oder beaufsichtigt werden.
- Kinder dürfen nicht mit dem Gerät spielen.
 - Kinder unter 8 Jahren dürfen sich nicht in der Nähe des Gerätes aufhalten, wenn sie nicht beaufsichtigt werden.
 - Während des Betriebs Kinder unter 8 Jahren nicht in der Nähe des Gerätes lassen.
 - Die Reinigung und Wartung dürfen nicht durch unbeaufsichtigte Kinder erfolgen.
 - Der Garvorgang muss immer überwacht werden. Ein kurzer Garvorgang muss immer und ständig überwacht werden.
 - Das Gerät während Garvorgängen, bei denen Fette oder Öle freigegeben werden können, nicht unbeaufsichtigt lassen, da sich diese durch Überhitzung entzünden können. Besonders vorsichtig vorgehen.
 - Kein Wasser direkt auf die heißen Backbleche gießen.
 - Die Backofentür während des Garvorgangs geschlossen halten.
 - Wenn Speisen bearbeitet werden müssen oder am Ende des Garvorgangs, die Tür einige Sekunden lang 5 cm geöffnet halten, den Dampf austreten lassen, dann die Tür komplett öffnen.
 - Keine spitzen Gegenstände aus Metall (Besteck oder Küchenhelfer) in die Öffnungen einführen.
 - Das Gerät nach dem Gebrauch ausschalten.
 - ENTZÜNDBARE MATERIALIEN NICHT IM STAUHAUM ODER IN DER NÄHE DES GERÄTES VERWENDEN ODER AUFBEWAHREN.
 - KEINE SPRAYDOSEN IN DER NÄHE DIESES GERÄTES VERWENDEN, WÄHREND DIESES IN BETRIEB IST.
 - KEINE VERÄNDERUNGEN AN DIESEM GERÄT VORNEHMEN.
 - Die Installation und die Wartungseingriffe müssen von qualifiziertem Fachpersonal und unter Berücksichtigung der geltenden Normen vorgenommen werden.
 - Niemals versuchen, das Gerät ohne den Eingriff eines qualifizierten Technikers zu reparieren.
 - Den Stecker niemals durch Ziehen am Kabel vom Stromnetz trennen.

Schäden am Gerät

- Keine scheuernden oder ätzenden Reinigungsmittel für die Reinigung der Teile aus Glas verwenden (z. B. Scheuerpulver, Fleckenentferner oder Metallschwämme). Auf keinen Fall raue oder scheuernde Materialien bzw. scharfkantige Metallschaber verwenden, da diese die Oberfläche zerkratzen und die Splitterung der Verglasung verursachen könnten. Eventuell Kochbesteck aus Holz oder Kunststoff verwenden.
- Es ist verboten, sich auf das Gerät zu setzen.
- Bei der Reinigung von Stahlteilen oder Metallflächen (z.B. eloxierte, mit Nickel behandelte oder verchromte Flächen) keine chlor-, ammoniak- oder bleichmittelhaltigen Produkte verwenden.
- Roste und Backbleche müssen in die seitlichen Schienen bis zum vollständigen Einrasten eingefügt werden. Die mechanischen Sicherheitssperren vermeiden ein ungewolltes Herausziehen und müssen immer nach unten und zur Rückseite des Backraums

gerichtet sein.

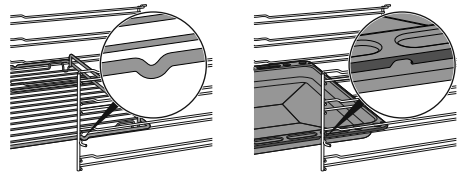

- Das Gerät nicht mit einem Dampfstrahl reinigen.
- Keine Spray-Produkte in der Nähe des Geräts verwenden.
- Öffnungen, Lüftungsschlitze und Wärmeauslässe nicht abdecken.
- Brandgefahr: Keine Gegenstände im Inneren des Backraums zurücklassen.
- **DIESES GERÄT DARF NICHT ALS RAUMHEIZER BENUTZT WERDEN.**
- Kein Geschirr oder Behälter aus Plastik zum Garen von Speisen verwenden.
- Keine geschlossenen Dosen oder Behälter in den Backraum einführen.
- Bei der Verwendung des Backofens alle nicht verwendeten Backbleche und Roste aus dem Backraum entfernen.
- Den Backraumboden nicht mit Alufolie oder Stanniolpapier abdecken.
- Keine Töpfe oder Backbleche direkt auf den Backraumboden stellen.
- Bei Bedarf kann das Rost für das Backblech (das je nach Modell zu

DE

Lieferumfang gehört oder separat verkauft wird) als Ablage für das Garen auf dem Boden benutzt werden.

- Bei Verwendung von Backpapier darauf achten, dass dieses die Zirkulation der Heißluft im Inneren des Backraums nicht behindert.
- Keine Töpfe oder Backbleche direkt auf die Innenverglasung der Backofentür stellen.
- Die offene Tür beim Einschieben des Geräts in den Schrank nicht als Hubvorrichtung verwenden.
- Keinen übermäßigen Druck auf die offene Tür des Geräts ausüben.
- Den Griff nicht zum Anheben oder Versetzen dieses Gerätes verwenden.

Für pyrolytische Geräte

- Während der Pyrolyse können die Oberflächen außergewöhnlich hohe Temperaturen erreichen. Kinder fernhalten.
- Vor dem Start der Pyrolyse, alle übergelaufenen Speisen oder Reste von vorherigen Garvorgängen aus dem Backraum entfernen.
- Vor dem Start der Pyrolyse alle Zubehörteile im Inneren des Backraums ausbauen.
- Vor dem Start der Pyrolyse alle Brenner oder

elektrischen Platten des Kochfeldes ausschalten, sofern diese auf dem Backofen installiert sind.

Installation und Wartung

- DIESES GERÄT DARF NICHT AUF BOOTEN ODER IN WOHNWAGEN INSTALLIERT WERDEN.
- Das Gerät darf nicht auf einem Sockel installiert werden.
- Das Gerät mithilfe einer anderen Person in den Schrank einschieben.
- Um mögliche Überhitzungen zu vermeiden, darf das Gerät nicht hinter einer dekorativen Tür oder einer Platte installiert werden.
- Die Installation und die Wartungseingriffe müssen von qualifiziertem Fachpersonal und unter Berücksichtigung der geltenden Normen vorgenommen werden.
- Der Stromanschluss darf nur von zugelassenem technischem Personal ausgeführt werden.
- Der Erdungsanschluss ist obligatorisch und ist unter Einhaltung der Sicherheitsnormen für elektrische Anlagen vorzunehmen.
- Nur Kabel verwenden, die gegen eine Temperatur von mindestens 90 °C

- beständig sind.
- Das Anziehungsmoment der Schrauben der Speiseleitungen der Klemmleiste muss 1,5-2 Nm entsprechen.
 - Um jede Art von Gefahr zu vermeiden, muss bei beschädigtem Netzkabel unverzüglich der technische Kundendienst kontaktiert werden, der dasselbe austauschen wird.
 - **ACHTUNG:** Beim Aufstellen des Haushaltsgerätes immer sicherstellen, dass das Netzkabel nicht eingeklemmt ist und sich in einwandfreiem Zustand befindet.
 - Vor jedem Eingriff auf das Gerät (Installation, Wartung, Aufstellung oder Versetzung) müssen immer persönliche Schutzausrüstungen griffbereit sein.
 - Vor jedem Eingriff auf das Gerät den Hauptstromschalter ausschalten.
 - Bitte dafür sorgen, dass das Gerät nach der Installation durch einen zugänglichen Stecker oder, im Falle eines Direktanschlusses, durch einen Schalter abgeschaltet werden kann.
 - An der Speiseleitung muss, gemäß der Installationsrichtlinien, eine allpoligen

Netztrennvorrichtung installiert werden, mit einem Öffnungsabstand zwischen den Kontakten, der die vollständige Trennung unter Bedingungen der Kategorie Überspannung III ermöglicht.

- **ACHTUNG:** Vor dem Auswechseln von Leuchtmittel der Innenbeleuchtung sicherstellen, dass das Gerät ausgeschaltet und vom Stromnetz getrennt ist bzw. die allgemeine Stromversorgung abgeschaltet wurde.
- Die in diesem Gerät verwendeten Leuchtmittel sind spezielle Leuchtmittel für Haushaltsgeräte und sind nicht für die Hausbeleuchtung zu verwenden.
- Dieses Gerät kann bis zu einer maximalen Höhe von 4000 Metern über dem Meeresspiegel verwendet werden.

Für dieses Gerät

- Man darf sich nicht an die offene Tür anlehnen oder sich darauf setzen.
- Sicherstellen, dass keine Gegenstände in der Tür stecken bleiben.
- Das Gerät nicht im Freien installieren/verwenden.
- Nur die mitgelieferte oder

eine vom Hersteller empfohlene Temperatursonde verwenden (nur bei einigen Modellen).

Zweck des Gerätes

Das Gerät ist zum Garen von Speisen in Privathaushalten bestimmt. Jeder andere Gebrauch wird als zweckwidrig angesehen. Zudem darf es nicht verwendet werden:

- im Küchenbereich für Angestellte, in Geschäften, in Büros und anderen Arbeitsbereichen;
- auf Bauernhöfen;
- von Gästen in Hotels, Motels und Wohnkomplexen;
- in B&Bs.



Die Installation und Verwendung dieses Geräts ist ausschließlich in Innenräumen gestattet.

Dieses Bedienungshandbuch

- Das vorliegende Bedienungshandbuch ist ein fester Bestandteil des Gerätes und ist deshalb für die ganze Lebensdauer des Gerätes sorgfältig und in Reichweite aufzubewahren.
- Dieses Bedienungshandbuch vor der Benutzung des Gerätes sorgfältig durchlesen.
- Die Erklärungen dieses Handbuchs umfassen Abbildungen, die das beschreiben, was normalerweise im Display erscheint. Es muss jedoch berücksichtigt werden, dass das Gerät über eine aktualisierte Version des Systems verfügen könnte, weshalb das, was im Display angezeigt wird, sich von dem, was im Handbuch dargestellt ist, unterscheiden könnte.

Haftung des Herstellers

Der Hersteller haftet nicht für Personen- und Sachschäden, die auf die folgenden Ursachen zurückzuführen sind:

- die zweckwidrige Verwendung des Gerätes;
- die Nichtbeachtung der Vorschriften dieses Bedienungshandbuches;
- unbefugte Änderungen auch nur einzelner Gerätekomponenten;
- die Verwendung von Nichtoriginalersatzteilen.

Typenschild

Das Typenschild enthält technische Daten sowie die Seriennummer und das Prüfzeichen. Das Typenschild auf keinen Fall entfernen.

Entsorgung



Dieses Gerät entspricht der europäischen WEEE-Richtlinie (2012/19/EU) und muss nach Ablauf seiner Lebensdauer von anderen Abfällen getrennt entsorgt werden.

Dieses Gerät enthält, gemäß der gültigen europäischen Richtlinien, keine nennenswerte Menge an gesundheits- und umweltschädlichen Stoffen.



Elektrische Spannung Stromschlaggefahr

- Die Hauptstromversorgung unterbrechen.
- Das Netzkabel von der elektrischen Anlage trennen.

Um das Gerät zu entsorgen:

- Das Netzkabel abschneiden und entfernen.
- Das Gerät bei geeigneten Sammelstellen für elektrische und elektronische Abfälle abgeben, oder es beim Kauf eines gleichwertigen Gerätes im Verhältnis eins zu eins an den Händler zurückgeben.

Die Verpackung unserer Produkte ist aus recyclingfähigem und umweltfreundlichem Material gefertigt.

- Die Verpackungsmaterialien bei geeigneten Sammelstellen abgeben.



Verpackungen aus Plastik Erstickungsgefahr

- Die Verpackung oder Teile davon nicht unbeaufsichtigt lassen.



Verpackungen aus Plastik Erstickungsgefahr

- Vermeiden, dass Kinder mit den Plastikbeuteln der Verpackung spielen.

Leitfaden für europäische Kontrollstellen

Fan forced mode

Die ÖKO-Funktion zur Bestimmung der Energieeffizienzklasse entspricht den Vorgaben der europäischen Norm EN 60350-1.

Conventional heating mode

Um die Funktion STATIC auszuführen, muss die Vorwärmphase übersprungen werden (siehe Abschnitt „Vorwärmphase“ im Kapitel BENUTZUNG).

Technische Daten zur Energieeffizienz

Informationen gemäß der europäischen Energiekennzeichnungs- und Ökodesign-Verordnung sind in einem separaten Dokument enthalten, das der Produkthanleitung beiliegt.

Diese Angaben sind im „Produktinformationsblatt“ zu finden, das von der Website auf der dem jeweiligen Produkt gewidmeten Seite heruntergeladen werden kann.

So können Sie Energie sparen

- Das Gerät nur dann vorheizen, wenn es vom Rezept verlangt wird. Die Vorheizphase kann in allen Funktionen (siehe Kapitel „Vorheizphase“) mit Ausnahme der Funktion PIZZA (Vorheizen nicht aussetzbar) und ECO (Vorheizen nicht möglich) ausgesetzt werden.
- In allen Funktionen (einschließlich der Funktion ECO) das Öffnen der Tür während eines Garvorgangs vermeiden.
- Sofern auf der Verpackung nicht anders angeführt, die tiefgefrorenen Lebensmittel vor dem Einfügen in den Backraum auftauen.
- Bei vielen Garvorgängen wird empfohlen, die Lebensmittel nacheinander zu garen, um den bereits vorgeheizten Backraum bestmöglichst zu nutzen.
- Vorzugsweise dunkle Formen aus Metall verwenden, da sie zu einer besseren Wärmeaufnahme beitragen.
- Bei der Verwendung des Backofens alle nicht verwendeten Backbleche und

Roste aus dem Backraum entfernen.

- Den Garvorgang einige Minuten vor der normal dafür vorgesehenen Zeit abschalten. Die im Ofeninneren angesammelte Hitze lässt die Speisen für die restlichen Minuten weitergaren.
- Die Ofentür so wenig wie möglich öffnen, um Wärmeverluste zu vermeiden.
- Den Backraum stets sauber halten.

Informationen zum Stromverbrauch im Aus-Zustand/ Stand-by-Modus

Die technischen Daten zum Stromverbrauch des Geräts im Aus-Zustand/Stand-by-Modus finden Sie unter www.smeg.com auf der dem jeweiligen Produkt gewidmeten Seite.

Leuchtquellen

- Dieses Gerät weist Lichtquellen auf, dessen Leuchtelemente vom Benutzer ausgetauscht werden können.

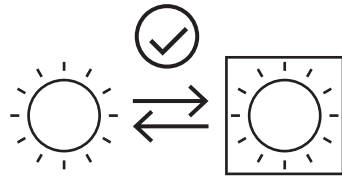

- Die in dem Produkt enthaltenen Lichtquellen sind für den Betrieb bei Umgebungstemperaturen $\geq 300^{\circ}\text{C}$ geeignet und für die Verwendung in Hochtemperaturanwendungen wie Öfen vorgesehen.
- Dieses Gerät enthält Lichtquellen der Leistungsstufe „G“.

Wie man dieses Bedienungshandbuch lesen muss

In diesem Bedienungshandbuch werden die folgenden Konventionen verwendet:



Warnung/Achtung



Informationen/Tipps

BESCHREIBUNG

Allgemeine Beschreibung

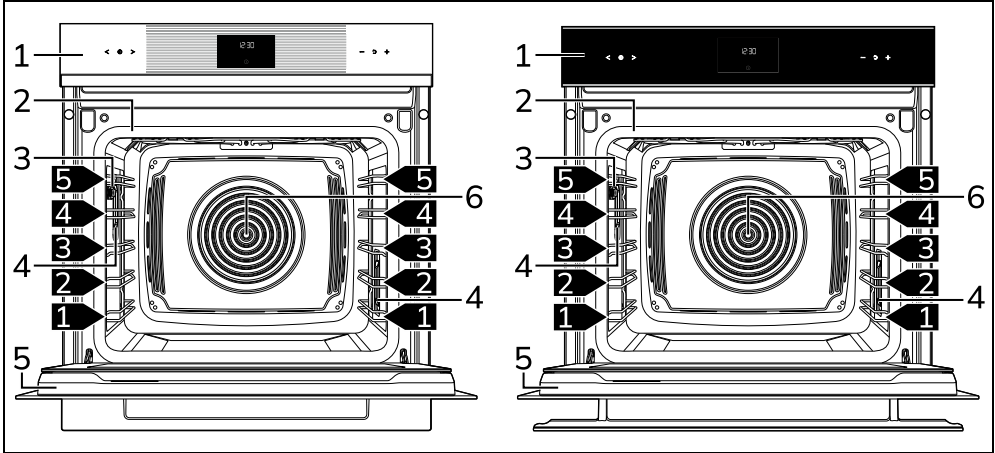

1 Bedienblende

2 Dichtung

3 Anschluss für Temperatursfühler (nur bei einigen Modellen)

4 Lampe

5 Tür

6 Kühlgebläse

1,2,3 Schiene des Rahmens

Bedienblende

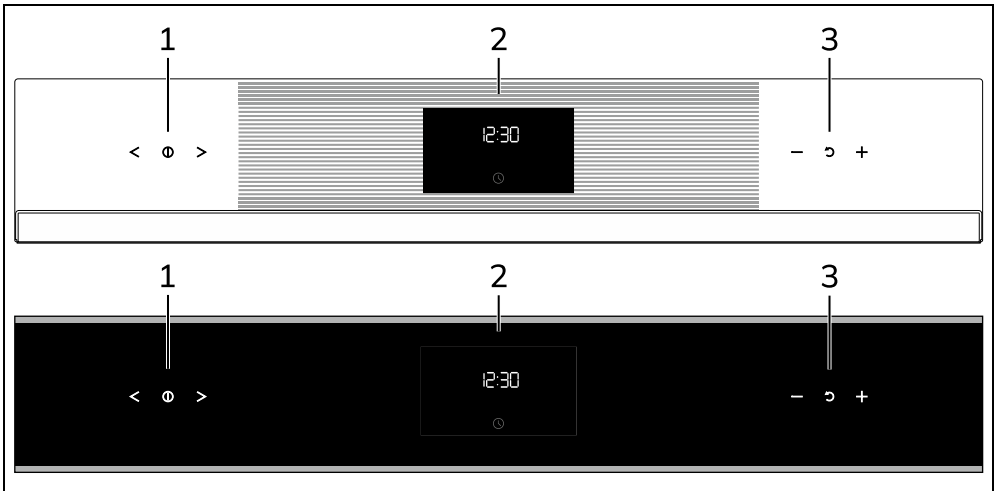

1 Touch-Tasten der Funktionen

Über diese Touch-Tasten kann man:

- das Gerät ein- und ausschalten;
- eine Funktion auswählen.

2 Digital-Zeitschaltautomatik

Anzeige der aktuellen Uhrzeit, der Funktion und der ausgewählten Garleistung und -temperatur sowie der eventuell

zugeordneten Garzeit.

3 Touch-Tasten Temperatur

Mit diesen Touch-Tasten kann Folgendes eingestellt werden:

- die Gartemperatur;
- die Programmdauer;
- programmierte Garvorgänge;
- Minutenzähler;

- zum Löschen einer Änderung oder zum Zurückkehren zur vorherigen Bildschirmseite.

Weitere Teile

Schienen zur Positionierung

Das Gerät verfügt über Schienen zur Positionierung von Backblechen und Rosten auf unterschiedlicher Höhe. Die Einsatzstufen sind von unten nach oben ausgerichtet.

Lüfter

Der Lüfter kühlt das Gerät ab und setzt sich während des Garvorgangs in Betrieb. Der Lüfterbetrieb erzeugt einen normalen Luftstrom, der über der Tür austritt und über einen kurzen Zeitraum auch nach dem Ausschalten des Gerätes andauern kann.

Beleuchtung des Backraums

Die Innenbeleuchtung des Gerätes setzt sich in Betrieb:

- wenn die Tür geöffnet wird;
- wenn die Taste  am Display gedrückt wird;
- wenn eine beliebige Funktion mit

Ausnahme der Funktionen -  -



(je nach Modell)

ausgewählt wird.

Zubehör

- Bei einigen Modellen sind nicht alle Zubehörteile im Lieferumfang enthalten.
- Das Serienzubehör, das mit den Lebensmitteln in Berührung kommen kann, ist aus Materialien gefertigt, die den einschlägigen gesetzlichen Bestimmungen entsprechen.
- Das originale Standard- oder Extrazubehör kann bei den zugelassenen Kundendienststellen bestellt werden. Nur Originalzubehör des Herstellers verwenden.

Rost

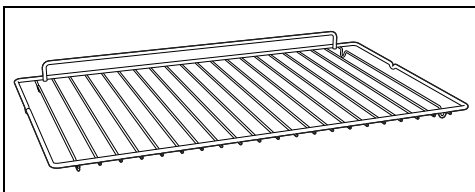

Zur Ablage von Kochgefäßen mit den zu garenden Speisen.

Backblech

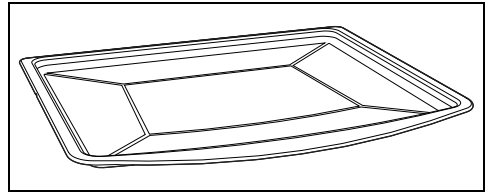

Zum Backen von Kuchen, Pizza, Gebäck, Kekse.

Tiefes Backblech

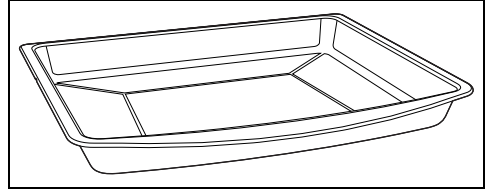

Zum Auffangen des Fetts von Speisen, die sich auf dem darüber liegenden Rost befinden, und zum Backen von Kuchen, Pizza, Ofengebäck, Keksen...

Rost für Backblech

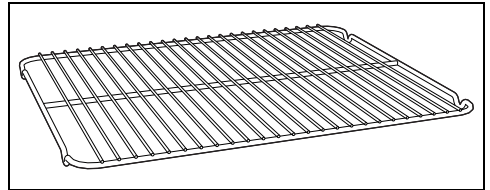

Er kann zum Garen von Speisen, die tropfen können, über der Fettpfanne angeordnet werden.

Extra-Zubehör (separat zu beziehen)

STONE2 oder feuerfester Stein (nur bei einigen Modellen)

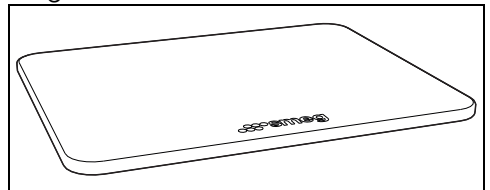

Ideales Zubehör zum Backen von Lebensmitteln (Pizza, Brot, Focaccia...), aber es auch für empfindlichere Zubereitungen wie Kekse.

BBQ (Teflon-Grillpfanne für Barbecue)

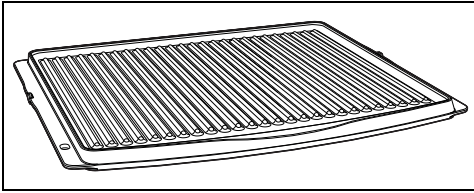

Doppelt verwendbares Zubehör: die gestreifte Seite wird zum Grillen von Fleisch (Filets, Hamburger...) empfohlen, während die glatte Oberfläche zum Garen von Gemüse, Obst, Fisch... verwendet werden kann.

AIRFRY (Rost für ölfreies Frittieren)

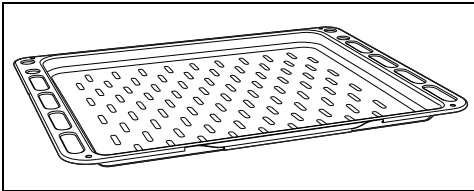

Empfohlenes Zubehör zum Heißluftfrittieren

von zuvor panierten, vorgekochten und/oder tiefgefrorenen Speisen (Pommes Frites, Kartoffel- oder Fleischkroketten, Mozzarella-Bällchen...).

Entfernbare Leisten (nur bei einigen Modellen)

Das Gerät verfügt über entfernbare Leisten. Es ist möglich, die Zierleisten des Geräts in einer der verfügbaren Farben auszutauschen. Hierzu sind die Anweisungen des separat erhältlichen Kits zu befolgen.



Das Extra-Zubehör kann bei den zugelassenen Kundendienststellen bestellt werden. Nur Originalzubehör des Herstellers verwenden.

GEBRAUCH

Vorhergehende Eingriffe



Siehe Allgemeine Sicherheitshinweise.

- Eventuelle Schutzfolien auf den Außenflächen oder im Inneren des Geräts einschließlich des Zubehörs entfernen.
- Eventuelle Etiketten (mit Ausnahme des Schildes mit den technischen Daten) von den Zubehörteilen oder Einlegeböden entfernen.
- Alle Zubehörteile des Geräts entfernen und waschen (siehe Abschnitt „REINIGUNG UND WARTUNG“).

Erstes Aufwärmen

1. Eine Garzeit von mindestens einer Stunde einstellen (siehe Abschnitt „Benutzung des Ofens“).
2. Den noch leeren Backraum auf die höchste Temperatur aufheizen, um eventuelle Rückstände des Herstellungsprozesses zu beseitigen.

Während der Erwärmung des Geräts

- den Raum auslüften;
- sich nicht darin aufhalten.

Gebrauch der Zubehörteile

Roste und Backbleche

Roste und Backbleche müssen in die seitlichen Schienen bis zum Anschlag eingesetzt werden.

- Die mechanischen Sicherheitssperren vermeiden ein ungewolltes Herausziehen des Rostes und müssen immer nach unten und zur Rückseite des Backraums gerichtet sein.

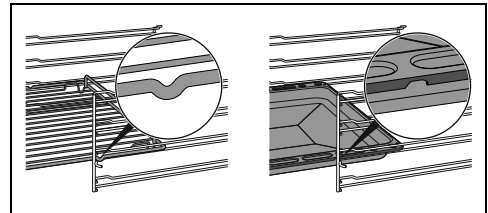

Die Roste und Backbleche bis zum Anschlag in den Backraum einschieben.



Die Backbleche vor dem ersten Gebrauch reinigen, um eventuelle Rückstände des Herstellungsprozesses zu beseitigen.

Rost für Backblech

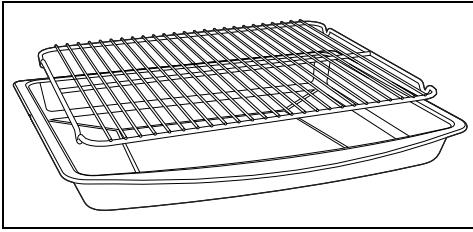

Der Rost für Backblech wird in das Backblech gesetzt. Auf diese Weise kann das Fett getrennt von den zu garenden Speisen aufgefangen werden.

Digital-Zeitschaltautomatik

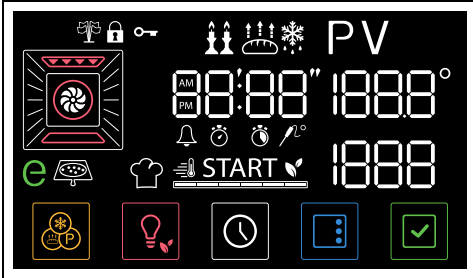



Das Display zeigt die Parameter und Werte des ausgewählten Vorgangs an. Für den Einsatz reicht eine Betätigung der Touch-Tasten an der Bedienblende im unteren Teil des Displays betätigen, je nach den Funktionen, die das Gerät durchführen soll.

Touch-Tasten



Die Bedienblende ist mit Touch-Tasten ausgestattet, die durch leichten Druck auf das zu verwendende Symbol bedient werden können.



- Mit den Touch-Tasten  und  kann die gewünschte Funktion innerhalb des Bildschirms am Display ausgewählt werden.

Die Tasten  oder  durchgehend drücken, um schnell durch die Parameter zu scrollen, die geändert werden sollen.

- Die Touch-Taste  drücken, um die laufende Funktion abzubrechen und zur Bildschirmseite der Uhr am Display zurückzukehren.
- Mit den Touch-Tasten  und  kann der Wert des ausgewählten



Parameters erhöht oder verringert werden.

Die Tasten  oder  durchgehend drücken, um den Wert des ausgewählten Parameters schnell zu ändern.

- Die Touch-Taste  drücken, um den ausgewählten Parameter auf den vorherigen Wert zurückzusetzen.
- Die Touch-Taste  drücken, um zur zuvor ausgewählten Bildschirmseite zurückzukehren.

Erster Gebrauch



Bei nicht eingestellter Uhrzeit kann der Ofen nicht eingeschaltet werden.

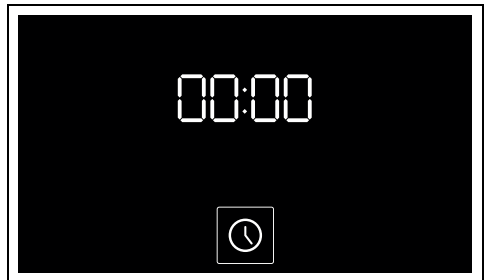



Beim ersten Gebrauch oder nach einem längeren Stromausfall erscheinen am Display die blinkende Anzeige  und die Taste . Um einen beliebigen Garvorgang starten zu können, muss zunächst die aktuelle Uhrzeit eingestellt werden.





Einstellung der Uhrzeit

- Die Taste  drücken.
- Mit den Touch-Tasten  und  das anzuzeigende Format der Uhrzeit auswählen ( oder ).

Wenn die Version  ausgewählt wird, erscheinen am Display die Anzeigen  (Vormittag) oder  (Nachmittag).

3. Die Taste  drücken, um den Vorgang zu bestätigen und auf die Einstellung der Uhrzeit überzugehen.
4. Die Touch-Tasten  und  drücken, um die aktuelle Uhrzeit einzustellen.
5. Die Taste  drücken, um die aktuelle Uhrzeit einzustellen und auf die Auswahl der Minuten überzugehen.
6. Die Touch-Tasten  und  drücken, um die Minuten der aktuellen Uhrzeit einzustellen.
7. Zur Bestätigung die Taste  drücken.

 Es kann erforderlich sein, die aktuelle Uhrzeit z. B. wegen der Zeitumstellung Sommerzeit/Winterzeit neu einzustellen.

 Zum Löschen des Vorgangs die Taste  am Display einige Sekunden lang gedrückt halten.

Änderung der Uhrzeit

1. Drücken Sie im Hauptmenü die Taste  und halten Sie sie einige Sekunden lang gedrückt.

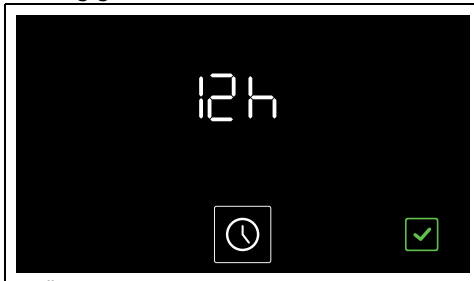

2. Ändern Sie die Uhrzeit wie unter Punkt 2 des vorgehenden Abschnitts beschrieben.



Niedrige Helligkeit

Nach 2 Minuten Nichtnutzung zeigt das Display auf der Bildschirmseite der Uhr die Taste  und die aktuelle Uhrzeit mit niedriger Helligkeit an.
In diesem Modus werden die Touch-Tasten auf der Bedienblende deaktiviert, mit

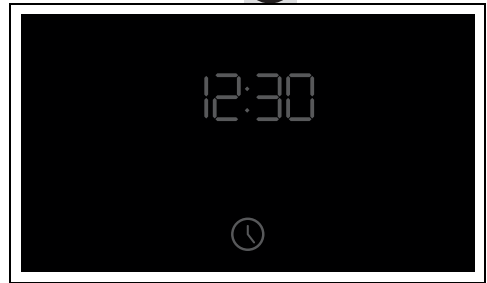
Ausnahme der Taste  auf der





Bedienblende.

 Das Display kann durch Drücken der Taste  auf der Bedienblende in den Modus „Niedrige Helligkeit“ geschaltet werden.

 Das Display wechselt nur dann in den Modus mit niedriger Helligkeit, wenn im Inneren des Backraums keine Wärme vorhanden ist. Bei jedem Druck der Touch-Tasten löst das Gerät eine akustische Warnung aus und die Anzeige „Hot“ wird eingeblendet

Reaktivierung des Displays



Zum Aktivieren des Displays und der Touch-Tasten der Bedienblende:

- Die Taste  am Display ca. 1 Sekunde lang gedrückt halten oder die Taste  auf der Bedienblende drücken.

Das Display schaltet sich ein und die Touch-Tasten auf der Bedienblende leuchten.

Gebrauch des Ofens

 Siehe Allgemeine Sicherheitshinweise.

 Wenn das Gerät länger als zwanzig Minuten auf eine Bedienung durch den Benutzer wartet, wird die Anzeige  auf der Bildschirmseite des Displays angezeigt. In diesem Fall kann der Vorgang nicht fortgesetzt werden und es ist notwendig, die Touch-Taste  auf der Bedienblende zu drücken.

Klassischer Garvorgang



Durch Drücken der Touch-Taste





kann ein Garvorgang zu jedem beliebigen Zeitpunkt unterbrochen werden.

1. Mit den Touch-Tasten  und  die gewünschte Funktion auswählen

(zum Beispiel „UMLUFT“ ).

Die Taste  und die Anzeige **START** am Display beginnen zu blinken.

2. Die Touch-Tasten  und  drücken, um die gewünschte Temperatur einzustellen (zum Beispiel „200 °C“).

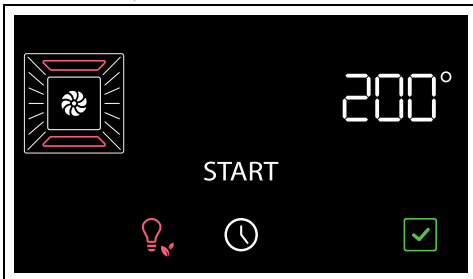



3. Die Taste  drücken, um die Funktion zu starten.



Wenn die Tür geöffnet wird, wird die laufende Funktion unterbrochen. Die Funktion nimmt bei Schließen der Tür ihren Betrieb automatisch wieder auf.

Vorheizphase

Dem Garvorgang geht eine Vorheizphase voraus, die es dem Gerät ermöglicht, die Gartemperatur schneller zu erreichen.

Diese Phase wird durch das Aufleuchten der Kontrolllampe  und die progressive Erhöhung der Aufheizphasen-Anzeige  angezeigt.



Die Vorwärmphase überspringen, indem die Schaltfläche  einige Sekunden lang gedrückt gehalten wird.

Nach der Vorheizstufe:

- Die Kontrolllampe  geht aus;

- Es ertönt ein akustisches Signal;
- Die Meldung **START** und die Taste  blinken und melden dass das Gericht in den Garraum eingeführt werden kann.

Garphase



In dieser Phase wird ein „Count-up“ angezeigt, der die seit Beginn des Garvorgangs verstrichene Zeit misst.

1. Die Tür öffnen
2. Die zu garende Speise in den Backraum geben.
3. Die Tür schließen.
oder
- Wenn sich die Speise bereits im Backraum befindet, die Taste  am Display drücken, um den Garvorgang zu starten.
4. Den Garzustand der Speise durch Einschalten der Innenbeleuchtung überprüfen.

Ende des Garvorgangs



5. Die Touch-Taste  auf der Bedienblende drücken, um die Funktion abzubrechen.

Zeitgesteuerter Garvorgang



Der zeitgesteuerte Garvorgang ermöglicht einen Garvorgang zu starten und nach einer vom Benutzer eingestellten Garzeit wieder zu beenden.

1. Nach Auswahl einer Funktion und einer Gartemperatur die Taste  drücken.

Am Display blinken die Kontrolllampen  und .

2. Die Touch-Tasten  und  auf der Bedienblende drücken, um die

Garzeit einzustellen (von 1 Minute bis 13 Stunden) (zum Beispiel „25 Minuten“).

Programmierter Garvorgang



Der programmierte Garvorgang ist eine Funktion, mit der ein zeitgesteuerter Garvorgang automatisch zu einer vom Benutzer festgelegten Uhrzeit beendet werden kann, woraufhin das Gerät automatisch abgeschaltet wird.



Aus Sicherheitsgründen ist es nicht möglich, nur die Uhrzeit für das Garzeitende ohne die Garzeit einzustellen.

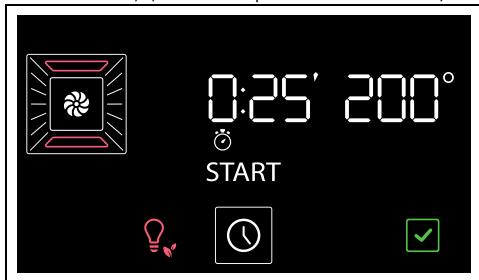

3. Die Taste  am Display drücken, um die Garzeit zu bestätigen.



Es muss berücksichtigt werden, dass der Garzeit einige Minuten für das Vorheizen des Ofens hinzugefügt werden müssen.

4. Die Taste  drücken, um die Funktion zu starten.

Am Ende der Vorheizphase:

5. Die Speise in den Backraum stellen.
6. Die Tür schließen, der Garvorgang startet automatisch.

Der Garzeit wird durch die progressive Verringerung der Zeit am numerischen Display und von der progressiven Verringerung der Segmentleiste  angezeigt.



Am Ende des Garvorgangs wird ein akustisches Signal ausgelöst und am Display erscheint die Anzeige **End**.

7. Die Touch-Taste  auf der Bedienblende drücken, um die Funktion abzubrechen.





Wenn die Taste  gedrückt wird, wird die Funktion mit denselben Parametern wie die gerade beendete Funktion erneut vorgegeben.

Löschen eines zeitgesteuerten Garvorgangs

1. Einige Sekunden lang die Taste  am Display drücken.
2. Die Touch-Taste  auf der Bedienblende drücken, bis die Garzeit auf Null zurückgesetzt ist.
3. Zur Bestätigung die Taste  drücken.

1. Nach Auswahl einer Funktion und einer Gartemperatur die Taste  drücken.

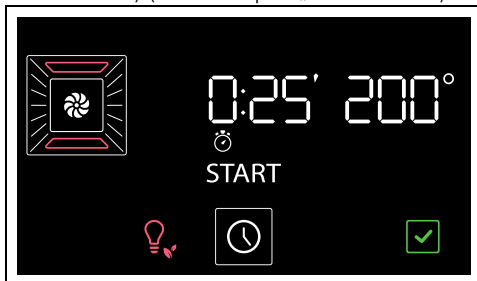

Am Display blinken die Kontrolllampen  und .

2. Die Touch-Tasten  und  auf der Bedienblende drücken, um die Garzeit einzustellen (von 1 Minute bis 13 Stunden) (zum Beispiel „25 Minuten“).





3. Die Taste  drücken.

Am Display blinken die Kontrolllampen  und .

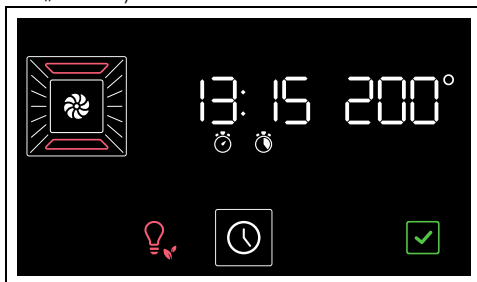
4. Die Touch-Tasten  und  drücken, um die Uhrzeit für das Garzeitende einzustellen (zum Beispiel „13:15“).



5. Die Taste  drücken, um die Uhrzeit für das Garzeitende zu bestätigen.
6. Die Taste  drücken, um die Funktion zu starten.

Das Gerät ist im Wartezustand bis zur voreingestellten Uhrzeit des Beginns des Garvorgangs.





In der für das Ende des Garvorgangs vorgesehenen Uhrzeit sind bereits die Minuten berechnet, die für die Vorheizstufe erforderlich sind.

Am Ende des Garvorgangs wird ein akustisches Signal ausgelöst und am Display erscheint die Anzeige .



7. Die Touch-Taste  auf der Bedienblende drücken, um die Funktion abzubrechen.



Löschen eines programmierten Garvorgangs

1. Einige Sekunden lang die Taste  drücken.

Am Display blinken die Kontrolllampen  und .

2. Die Taste  kurz drücken.

Am Display blinken die Kontrolllampen  und .

3. Die Touch-Taste  auf der Bedienblende drücken, bis die Garzeit auf Null zurückgesetzt ist.
4. Zur Bestätigung die Taste  drücken.





Auf diese Weise wird nur der programmierte Garvorgang gelöscht. Der zeitgesteuerte Garvorgang startet sofort mit der Vorheizphase.

Minutenzähler während eines Garvorgangs









Der Minutenzähler unterbricht den Garvorgang nicht, sondern macht den Benutzer nur darauf aufmerksam, dass die eingestellten Minuten abgelaufen sind.

1. Die Taste  drücken.

Am Display blinken die Kontrolllampen  und .

2. Die Taste  drücken.

Am Display erscheinen die Ziffern  und die Kontrolllampe  blinkt.

3. Die Touch-Tasten  und  auf der Bedienblende drücken, um die Dauer des Minutenzählers einzustellen (von 1 Minute bis 13 Stunden).
4. Zur Bestätigung die Taste  drücken.
Nach Ablauf des Minutenzählers wird ein akustisches Signal ausgelöst und am Display blinkt die Kontrolllampe .
5. Eine der Tasten am unteren Rand des Displays drücken, um das akustische Signal zu unterbrechen.

Liste der traditionellen Garfunktionen



Bei einigen Modellen sind nicht alle Funktionen vorhanden.

OBERHITZE + UNTERHITZE



Traditioneller Garvorgang, geeignet für die Zubereitung einer Speise nach der anderen. Ideal zum Garen von Braten, fettem Fleisch, Brot, gefüllten Torten.

UMLUFT



Intensives und gleichmäßiges Garen. Ideal für Kekse, Torten und Garvorgänge auf mehreren Ebenen.

HEISSLUFT



Die Wärme wird auf schnelle und gleichmäßige Weise verteilt. Geeignet für alle Speisen, ideal zum Garen auf mehreren Ebenen, ohne Gerüche und Geschmäcker zu vermischen.

TURBO



Ermöglicht einen schnellen Garen auf mehreren Ebenen, ohne die Aromen zu vermischen. Ideal für große Speisemengen, die einen intensiven Garvorgang benötigen.

GRILL



Ermöglicht hervorragende Grill- und Gratiniervorgänge. Am Ende des Garvorgangs, verleiht es den Speisen eine gleichmäßige Bräunung.

GRILL + UMLUFT



Ermöglicht ausgezeichnete Grill-Ergebnisse, auch bei dick geschnittenem Fleisch. Ideal für große Fleischstücke.

UNTERHITZE



Die Wärme kommt nur vom Boden des Backraums. Ideal für süßes oder salziges Gebäck, Mürbeteigkuchen und Pizzen.

UNTERHITZE HEISSLUFT



Ermöglicht es, den Garvorgang von oberflächlich bereits gut gegarten, aber innen noch rohen Speisen schnell zu beenden. Ideal für Quiches, geeignet für jede Art von Speise.

PIZZA



Sonderprogramm für das Backen von Pizzen. Dieser Vorgang eignet sich nicht nur für das Backen von Pizzen, sondern auch von Keksen und Torten.

ECO



Diese Funktion eignet sich insbesondere für Garvorgänge auf einer einzigen Schienenhöhe und verbraucht wenig Strom. Sie eignet sich für alle Lebensmittel, außer für Produkte, die eine hohe Feuchte erzeugen (z. B. Gemüse). Um eine maximale Stromersparnis zu erzielen und die Garzeit zu verringern, empfiehlt es sich, die Speisen in den nicht vorgeheizten Backraum einzufügen.



Das Öffnen der Tür während eines Garvorgangs in der ECO-Funktion sollte vermieden werden.



Bei der ECO-Funktion ist die Garzeit (und ein eventuelles Vorheizen) länger und kann von der Menge der Speisen abhängen, die in den Backraum geschoben werden.



Bei der ECO-Funktion handelt es sich um eine schonende Garfunktion mit Temperaturen unter 210°C. Für höhere Gartemperaturen sollten andere Backofenfunktionen gewählt werden.

Ratschläge zum Garen

Allgemeine Ratschläge

- Eine Defaultfunktion verwenden, um ein gleichmäßiges Garen auf allen Stufen zu erhalten.
- Die Garzeit en können nicht verkürzt werden, indem die Temperatur erhöht wird (die Speisen würden außen zu stark und innen zu wenig gegart werden).

Ratschläge zum Garen von Fleisch

- Die Garzeit en hängen von der Dicke und der Qualität der Speisen sowie vom individuellen Geschmack ab.
- Bei der Zubereitung von Braten ein Fleischthermometer verwenden oder einfach mit einem Löffel auf den Braten drücken. Wenn er nachgibt und wieder zurück federt, ist er fertig, andernfalls muss er noch einige Minuten gebraten werden.

Ratschläge für Garvorgänge mit Grill und Grill + Umluft

- Das zu grillende Fleisch kann auch in den kalten Ofen geschoben werden. Das Vorheizen wird empfohlen, sofern der Gar-Effekt verändert werden soll.
- Bei der Funktion Grill mit Umluft wird das Vorheizen des Backraums vor dem Grillvorgang empfohlen.
- Es empfiehlt sich, die Speisen in der Mitte des Rostes anzuordnen.
- Bei der Funktion Grill empfiehlt es sich, die Temperatur auf den höchsten Wert einzustellen, um den Garvorgang zu optimieren.

Ratschläge zum Backen von Kuchen und Keksen

- Vorzugsweise dunkle Formen aus Metall verwenden, da sie zu einer besseren Wärmeaufnahme beitragen.
- Die Temperatur und die Gardauer hängen von der Qualität und der Beschaffenheit des Teigs ab.
- Überprüfen, ob das Gebäck innen ausreichend durchgebacken ist: Am Ende des Garvorgangs einen Zahnstocher in den höchsten Punkt des Gebäckes stecken. Wenn der Teig nicht am Zahnstocher kleben bleibt, ist der

Kuchen fertig.

- Wenn der Kuchen zusammenfällt, sobald er aus dem Ofen genommen wird, muss beim nächsten Backen die eingestellte Temperatur um ungefähr 10°C gesenkt und eventuell eine längere Garzeit gewählt werden.

Ratschläge für das Auftauen und Aufgehen

- Die tiefgefrorenen Speisen ohne ihre Verpackung in einem Behälter ohne Deckel auf die erste Schiene des Backraums stellen.
- Die Speisen nicht übereinander legen.
- Beim Auftauen von Fleisch wird empfohlen, die Speisen auf einen Rost auf die zweite Schiene zu legen und ein Backblech auf die erste Schiene zu schieben. Auf diese Weise kommen die Speisen nicht mit der beim Auftauen

entstehenden Flüssigkeit in Kontakt.

- Die empfindlichsten Stücke können mit Alufolie bedeckt werden.
- Zur Gewährleistung des guten Aufgehens empfiehlt es sich, einen Behälter mit Wasser auf den Boden des Backraums zu stellen.

So können Sie Energie sparen

- Den Garvorgang einige Minuten vor der normal dafür vorgesehenen Zeit abschalten. Die im Ofeninneren angesammelte Hitze lässt die Speisen für die restlichen Minuten weitergaren.
- Die Ofentür so wenig wie möglich öffnen, um Wärmeverluste zu vermeiden.
- Das Innere des Gerätes immer sauber halten.

Mini-Anleitung für Zubehör

Wir empfehlen die Verwendung des Grills als Auflagefläche für Backformen/-bleche.

Wenn der Backblechrost fehlt, kann der Rost als Unterlage zum Grillen verwendet werden, wobei das tiefe Backblech auf ein darunter liegendes Regal gelegt wird, um die Säfte aufzufangen.



Rost

Für auf verschiedenen Ebenen durchzuführende Garvorgänge, müssen zwei Roste so positioniert werden, dass dazwischen eine Ebene leer bleibt und mit der Funktion

HEISSLUFT



oder UNTERHITZE HEISSLUFT



Verwenden Sie das Backblech für die Zubereitung von Gebäck, für das Backen mit geringer Dicke und für das Garen ohne Flüssigkeitszugabe.



Backblech

Es wird der Einsatz der STATISCHEN  Funktion auf der gewünschten Ablage empfohlen.

Wir empfehlen die Verwendung der tiefen Backform nur zum Kochen auf einer Ebene. Stellen Sie die tiefe Backform auf die mittlere Ablage, wenn Sie die belüfteten



Tiefes Backblech

Funktionen verwenden. Wenn die Funktion STATISCH  benutzt wird, muss die tiefe Backform auf die gewünschte Ablage gelegt werden.

Die Backform mit dem Backblechrost auf die letzte Ablage legen, um im GRILL-Modus  zu garen.



Rost für Backblech

Wir empfehlen, den Backblechrost als Unterlage zu verwenden, um die Säfte vom Rost aufzufangen.

Unsere Rezepte

Verschiedene Rezepte und mehr Tipps und Hinweise zum Garen finden Sie auf der Seite www.smeg.com, die auch mit dem QR-Code in der Broschüre, die dem Gerät beiliegt, aufgerufen werden kann.

Angaben für die Aufsichtsbehörden

Fan forced mode

Die für die Festlegung der Energieeffizienzklasse verwendete ECO-

Funktion entspricht den Bestimmungen der europäischen Norm DIN EN 60350-1. Siehe Absatz „So können Sie Energie sparen“ des Kapitels HINWEISE.



Conventional heating mode



Für die Ausführung der Funktion OBERHITZE + UNTERHITZE muss die Vorheizphase übersprungen werden (siehe Absatz „Vorheizphase“ des Kapitels BEDIENUNG).



Siehe Absatz „So können Sie Energie sparen“ des Kapitels HINWEISE.

Sonderprogramme

- Am Display die Taste  drücken.

 Zum Durchlaufen der verfügbaren Funktionen die Touch-Tasten  und  drücken, bis das gewünschte Sonderprogramm ausgewählt ist.

 Zum Abbrechen der ausgewählten Funktion die Taste  auf der Bedienblende oder die Taste  am Display gedrückt halten.



 Um zur zuvor ausgewählten Bildschirmseite zurückzukehren, die Taste  auf der Bedienblende drücken

STONE

 Zum Kochen auf Stein. Zur Verwendung mit dem separat erhältlichen Zubehör PPR2 oder STONE.

 Auf die Anweisungen und Anwendungsempfehlungen Bezug nehmen, die in der Dokumentation des Zubehörs beschrieben sind.



1. Die Tür öffnen.
2. Das Zubehör PPR2 oder STONE in den Backraum einführen (siehe spezifisches Handbuch des Zubehörs).
3. Die Tür schließen
4. Nach dem Zugriff auf das Menü der Sonderprogramme die Touch-Tasten

 und  auf der Bedienblende drücken, bis die Funktion  ausgewählt ist.

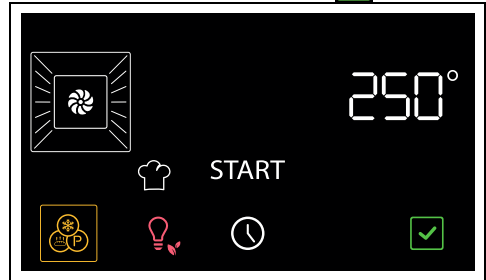

5. Zur Bestätigung die Taste  drücken.



6. Die Touch-Tasten  und  auf der Bedienblende drücken, um die gewünschte Temperatur auszuwählen.
7. Die Taste  drücken, um die Funktion zu starten.

 Wie bei den normalen Garfunktionen ist es möglich, die Vorheizphase zu überspringen und einen zeitgesteuerten und programmierten Garvorgang einzustellen.

8. Nach dem Vorheizen die Tür öffnen und das zu garende Gericht auf das Zubehör legen.
9. Die Tür schließen.
10. Die Touch-Taste  auf der Bedienblende drücken, um die Funktion abzubrechen.

BBQ (Barbecue)

 Geeignet zum Grillen. Zur Verwendung mit dem separat erhältlichen BBQ-Zubehör.



Auf die Anweisungen und Anwendungsempfehlungen Bezug nehmen, die in der Dokumentation des Zubehörs beschrieben sind.

1. Die Tür öffnen.
2. Das BBQ-Zubehör in den Backraum einfügen.
3. Die Tür schließen
4. Nach dem Zugriff auf das Menü der Sonderprogramme die Touch-Tasten

und auf der Bedienblende drücken, bis die Funktion **bb9** ausgewählt ist.

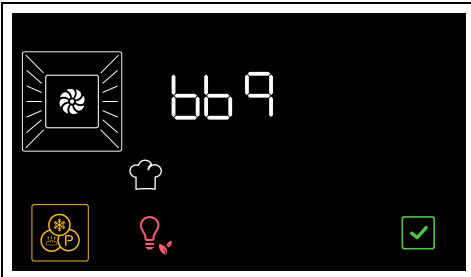

5. Zur Bestätigung die Taste drücken.

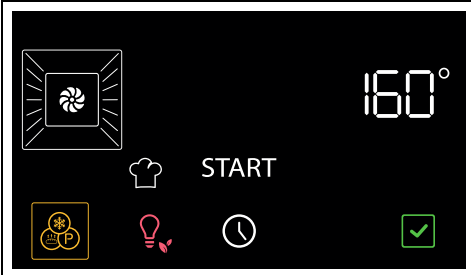

6. Die Touch-Tasten und auf der Bedienblende drücken, um die gewünschte Temperatur auszuwählen.
7. Die Taste drücken, um die Funktion zu starten.



Wie bei den normalen Garfunktionen ist es möglich, die Vorheizphase zu überspringen und einen zeitgesteuerten und programmierten Garvorgang einzustellen.

8. Nach dem Vorheizen die Tür öffnen und das zu garende Gericht auf das Zubehör legen.
9. Die Tür schließen.

10. Die Touch-Taste auf der Bedienblende drücken, um die Funktion abzubrechen.

AIRFRY



Zum ölfreien Frittieren. Zur Verwendung mit dem separat erhältlichen AIRFRY-Zubehör.



Auf die Anweisungen und Anwendungsempfehlungen Bezug nehmen, die in der Dokumentation des Zubehörs beschrieben sind.

1. Nach dem Zugriff auf das Menü der Sonderprogramme die Touch-Tasten und auf der Bedienblende drücken, bis die Funktion **FrY** ausgewählt ist.

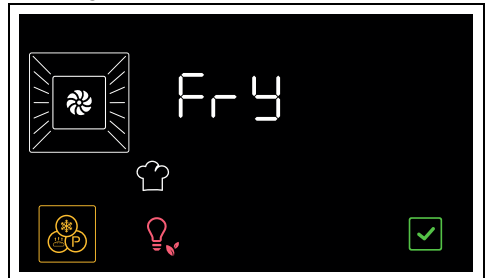

2. Zur Bestätigung die Taste drücken.

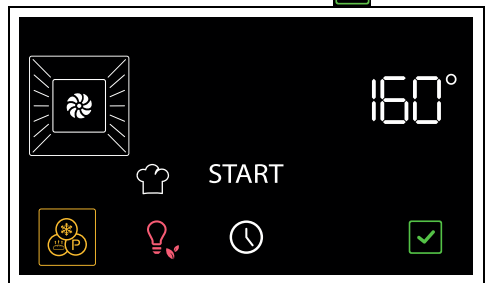

3. Die Touch-Tasten und auf der Bedienblende drücken, um die gewünschte Temperatur auszuwählen.

4. Die Taste  drücken, um die Funktion zu starten.

gewünschte Temperatur auszuwählen (zum Beispiel „90 °C“).

 Wie bei den normalen Garfunktionen ist es möglich, die Vorheizphase zu überspringen und einen zeitgesteuerten und programmierten Garvorgang einzustellen.

5. Nach dem Vorheizen die Tür öffnen und das Zubehör AIRFRY mit dem Gargut in den Backraum geben.
6. Die Tür schließen.

7. Die Touch-Taste  auf der Bedienblende drücken, um die Funktion abzubrechen.



SABBAT-FUNKTION

 Bei dieser Funktion sieht das Gerät einige besondere Betriebsverhalten vor:

- Der Garvorgang kann über eine unbestimmte Zeit fortgesetzt werden; eine Garzeit kann nicht eingestellt werden.
- Es wird keine Vorheizphase ausgeführt.
- Die einstellbare Gartemperatur liegt zwischen 60-150 °C.
- Ofenlampe ausgeschaltet, jeder beliebige Eingriff, wie das Öffnen der Tür (wo vorhanden) oder die manuelle Aktivierung aktiviert die Lampe nicht.
- Internes Kühlgebläse deaktiviert.
- Touch-Tasten und akustische Anzeigen deaktiviert.

 Nach Aktivierung der Sabbath-Funktion können keine Parameter verändert werden. Jegliche Betätigung der Touch-Tasten auf der Bedienblende und/oder der Tasten am Display hat keine Wirkung.

1. Nach dem Zugriff auf das Menü der Sonderprogramme die Touch-Tasten

 und  auf der Bedienblende

drücken, bis die Funktion  ausgewählt ist.



2. Zur Bestätigung die Taste  drücken.

3. Die Touch-Tasten  und  auf der Bedienblende drücken, um die



4. Die Taste  drücken, um die Funktion zu starten.

Abbrechen der Funktion:

1. Einige Sekunden lang die Taste  am Display drücken.
2. Bei Reaktivierung der Bedienblende die Touch-Taste  drücken, um die Funktion zu beenden.



HEFESTUFE

 Diese Funktion eignet sich besonders für das Aufgehen von Teigwaren.

1. Nach dem Zugriff auf das Menü der Sonderprogramme die Touch-Tasten

 und  drücken, bis die Funktion



 ausgewählt ist.

 Wenn die Innentemperatur höher als die vorgesehene Temperatur ist, wird die Funktion nicht aktiviert und bei jedem Druck der Taste  gibt das Gerät eine akustische Warnung aus und die Anzeige „Hot“ wird eingeblendet. Das Gerät vor der Aktivierung des unterstützten Reinigungszyklus auskühlen lassen.

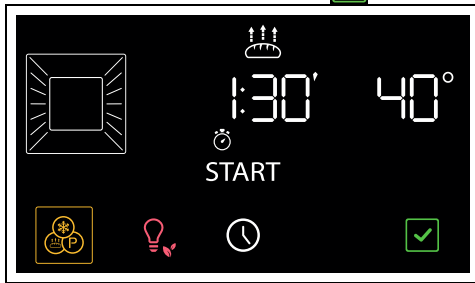

2. Die Tür öffnen.
3. Den aufzugehenden Teig auf die zweite Schiene positionieren.
4. Die Tür schließen.

5. Zur Bestätigung die Taste  drücken.



6. Die Touch-Tasten  und  auf der Bedienblende drücken, um den Temperaturwert zu ändern (von 25 °C auf 40 °C)

7. Die Taste drücken 

8. Die Touch-Tasten  und  auf der Bedienblende drücken, um die Dauer der Hefestufe einzustellen.

9. Zur Bestätigung die Taste  drücken.

10. Die Taste  drücken, um die Funktion zu starten.



11. Die Touch-Taste  auf der Bedienblende drücken, um die Funktion abzubrechen.

 Zur Gewährleistung des guten Aufgehens empfiehlt es sich, einen Behälter mit Wasser auf den Boden des Backraums zu stellen.



AUFTAUSTUFE





 Dieses Programm ermöglicht, die Speisen nach einstellbarer Zeit aufzutauen.

1. Nach dem Zugriff auf das Menü der Sonderprogramme die Touch-Tasten



 und  auf der Bedienblende

drücken, bis die Funktion  ausgewählt ist.

 Wenn die Innentemperatur höher als die vorgesehene Temperatur ist, wird die Funktion nicht aktiviert und bei jedem Druck der Taste  gibt das Gerät eine akustische Warnung aus und die Anzeige „Hot“ wird eingeblendet. Das Gerät vor der Aktivierung des unterstützten Reinigungszyklus auskühlen lassen.

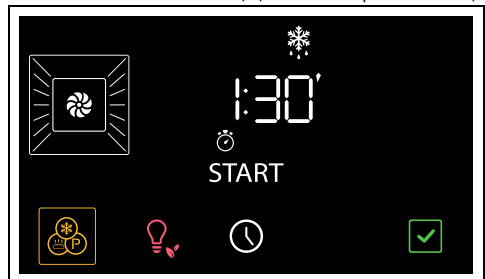
2. Die Tür öffnen.
3. Die aufzutauende Speise in den Backraum geben.
4. Die Tür schließen.
5. Zur Bestätigung die Taste  drücken.
6. Die Taste drücken 
7. Die Touch-Tasten  und  auf der Bedienblende drücken, um die Auftaudauer einzustellen (von 1 Minute bis zu 13 Stunden) (zum Beispiel „1:30“).



8. Zur Bestätigung die Taste  drücken.
9. Die Taste  drücken, um die Funktion zu starten.

Am Ende erscheint am Display die blinkende Anzeige  und es wird ein akustisches Signal ausgelöst.

10. Die Touch-Taste  auf der Bedienblende drücken, um die Funktion abzubrechen.

11. Nachfolgend ist eine Referenztablelle mit den Auftauzeiten nach Speiseararten angeführt.

Typologie	Gewicht (Kg)	Zeit
Fleisch	0,5	1h 45m
Fisch	0,4	0h 40m
Brot	0,3	0h 20m
Gebäck	1,0	0h 45m

Sekundäre Funktionen

Die Tasten am unteren Rand der Anzeige haben einige sekundäre Funktionen:

MINUTENZÄHLER





Der Minutenzähler signalisiert dem Benutzer nur, dass die eingestellten Minuten abgelaufen sind.

1. Im Hauptmenü die Taste  drücken.

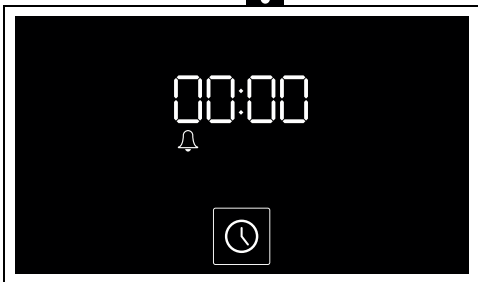
Am Display erscheinen die Ziffern  und die Kontrolllampe  blinkt.



2. Die Touch-Tasten  und  auf der Bedienblende drücken, um die Dauer des Minutenzählers einzustellen (von 1 Minute bis 13 Stunden).

3. Zur Bestätigung die Taste  drücken.



4. Nach Ablauf des Minutenzählers wird ein akustisches Signal ausgelöst und am Display blinkt die Kontrolllampe .

5. Eine der Tasten am unteren Rand des Displays drücken, um das akustische Signal zu unterbrechen.

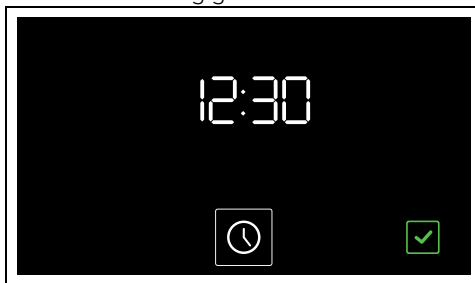

UHRZEIT

1. Im Hauptmenü die Taste  einige Sekunden lang gedrückt halten.





2. Die Touch-Tasten  und  auf der Bedienblende drücken, um das anzuzeigende Format der Uhrzeit auszuwählen ( oder ).



Wenn die Version  ausgewählt wird, erscheinen am Display die Anzeigen  (Vormittag) oder  (Nachmittag).

3. Die Taste  drücken, um den Vorgang zu bestätigen und auf die Einstellung der Uhrzeit überzugehen.

4. Die Touch-Tasten  und  drücken, um die aktuelle Uhrzeit einzustellen.

5. Die Taste  drücken, um die aktuelle Uhrzeit einzustellen und auf die Auswahl der Minuten überzugehen.

6. Die Touch-Tasten  und  drücken, um die Minuten der aktuellen Uhrzeit einzustellen.

7. Zur Bestätigung die Taste  drücken.



Zum Löschen des Vorgangs die Taste  einige Sekunden lang gedrückt halten.

Einstellungen

- Im Hauptmenü die Taste  einige

Sekunden lang gedrückt halten.



Zum Verlassen des Einstellungsmenüs und zum Löschen der vorgenommenen

Änderungen die Taste  einige Sekunden lang gedrückt halten.



Bediensperre (Kindersicherung)



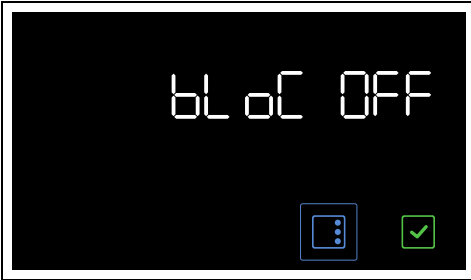

Wenn der Benutzer nach der Aktivierung dieses Modus 2 Minuten lang nicht auf den Betrieb einwirkt, blockieren sich die Bedienelemente automatisch.

1. Nach dem Zugriff auf das Menü der Einstellungen die Taste  drücken, bis die Funktion Bediensperre ausgewählt ist.

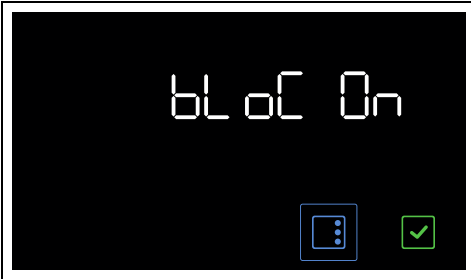

2. Die Touch-Tasten  und  auf der Bedienblende drücken, um die Bediensperre zu aktivieren.



3. Zur Bestätigung die Taste  drücken. Nach zwei Minuten Nichtnutzung wird die Sperre aktiviert.



Im normalen Betrieb wird die Bediensperre durch das Aufleuchten der Kontrolllampe  angezeigt



Werden die Tasten des Displays oder der Bedienblende berührt, erscheint am Display zwei Sekunden lang die Anzeige

Loch

Zur vorläufigen Deaktivierung der Sperre:

1. Eine Taste des Displays während eines Garvorgangs drücken.



2. Wenn das Display die Bildschirmseite „Loch On“ anzeigt, einige Sekunden lang die Taste  drücken.

Nach zwei Minuten Nichtnutzung wird die Sperre wieder aktiviert.

Zur Deaktivierung der Sperre:

1. Eine Taste des Displays während eines Garvorgangs drücken.
2. Einige Sekunden lang die Taste  drücken
3. Die oben beschriebenen Anweisungen befolgen, um den „Bloc OFF“ einzustellen.

Show Room (nur für Aussteller)



Bei Aktivierung dieses Modus deaktiviert das Gerät alle Heizelemente, während die Bedienblende aktiv bleibt.

1. Nach dem Zugriff auf das Menü der Einstellungen die Taste  drücken, bis die Funktion Show Room ausgewählt ist.



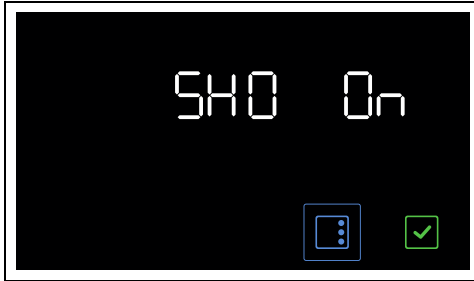

DE

2. Die Touch-Tasten  und  auf der Bedienblende drücken, um die Funktion Show Room zu aktivieren.





3. Zur Bestätigung die Taste  drücken.

 Die Aktivierung der Funktion Show Room wird am Display durch das Aufleuchten der Kontrolllampe  angezeigt.

 Um das Gerät für den normalen Betrieb verwenden zu können, muss diese Funktion auf OFF gestellt werden.

Temperatur halten

 Dieser Modus ermöglicht dem Gerät, die zuvor gegarte Speise nach Ablauf einer eingestellten Garzeit (sofern diese nicht von Hand unterbrochen wird) warm zu halten (bei niedrigen Temperaturen), ohne die organoleptischen Eigenschaften und den während des Garens erzielten Duft zu verändern.

1. Nach dem Zugriff auf das Menü der Einstellungen die Taste  drücken, bis die Funktion Temperatur halten ausgewählt ist.

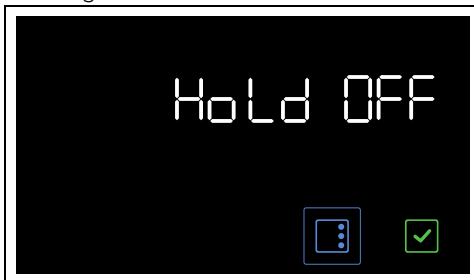

2. Die Touch-Tasten  und  auf der Bedienblende drücken, um die

Funktion Temperatur halten zu aktivieren.

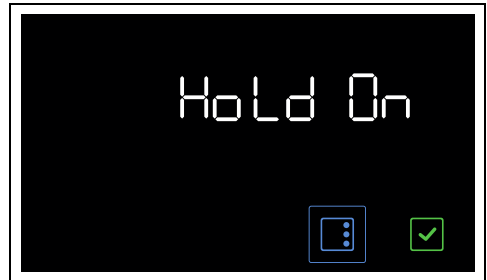

3. Zur Bestätigung die Taste  drücken.



 Um das Gerät für den normalen Betrieb verwenden zu können, muss diese Funktion auf OFF gestellt werden.

Display-Helligkeit

 Dieser Modus ermöglicht die Auswahl der Helligkeit des Displays.

1. Nach dem Zugriff auf das Menü der Einstellungen die Taste  drücken, bis die Funktion Helligkeit des Displays ausgewählt ist.



2. Die Touch-Tasten  und  auf der Bedienblende drücken, um die gewünschte Helligkeit auszuwählen, vom Wert 1 (niedrige Helligkeit) bis zum Wert 5 (hohe Helligkeit).
3. Zur Bestätigung die Taste  drücken.



Bedientöne

 Bei jedem Drücken eines Symbols löst das Gerät einen Ton aus. Mithilfe dieser Einstellung kann er ausgeschaltet werden.

1. Nach dem Zugriff auf das Menü der Einstellungen die Taste  drücken,

bis die Funktion Bedientöne ausgewählt ist.



2. Die Touch-Tasten  und  auf der Bedienblende drücken, um den Bedienton zu deaktivieren, der der Berührung der Symbole am Display zugeordnet ist.



3. Zur Bestätigung die Taste  drücken.

Weitere Einstellungen

Eco-Light





Für eine größere Stromersparung werden die Lampen im Backraum etwa eine Minute nach Beginn des Garvorgangs oder nach Öffnen der Tür automatisch ausgeschaltet.



Um zu verhindern, dass das Gerät die Lampe eine Minute nach Garbeginn automatisch ausschaltet, muss dieser Modus auf Off gestellt werden.



Die Funktion Eco-Light ist werkseitig auf „On“ eingestellt.

- Um die Funktion Eco-Light zu deaktivieren, einige Augenblicke lang die Taste  drücken.
- Um die Funktion Eco-Light wieder zu aktivieren, einige Augenblicke lang die Taste  drücken.

DE

REINIGUNG UND WARTUNG

Reinigung des Gerätes



Siehe Allgemeine Sicherheitshinweise.

Reinigung der Oberflächen

Um die Oberflächen in bestem Zustand zu erhalten, sollten sie, nach Auskühlung, nach jedem Gebrauch regelmäßig gereinigt werden.

Tägliche Reinigung

Immer nur spezifische und nicht scheuernde Produkte verwenden, die keine säurehaltigen Substanzen auf Chlorbasis enthalten.

Das Produkt auf einen feuchten Lappen geben und auf die Flächen auftragen. Sorgfältig abspülen und mit einem weichen Lappen oder einem Mikrofasertuch abtrocknen.

Flecken oder Speiserückstände

Auf keinen Fall Putzschwämme aus Metall oder scharfe Schaber verwenden, da sie die

Oberflächen beschädigen können.

Normale und nicht scheuernde Reinigungsprodukte und gegebenenfalls Materialien aus Holz oder Kunststoff verwenden. Sorgfältig abspülen und mit einem weichen Lappen oder einem Mikrofasertuch abtrocknen.

Keine Speisereste auf Zuckerbasis im Ofen trocknen lassen (z. B. Marmelade), da sie die emailierte Beschichtung im Inneren des Gerätes beschädigen können.

Reinigung der Backofentür

Ausbau der Backofentür

Die Backofentür kann ausgebaut und auf ein Tuch gestellt werden, um die Reinigung zu erleichtern.

Für den Ausbau der Tür wie folgt vorgehen:

1. Die Tür komplett öffnen und die Zapfen in die Löcher der Scharniere einfügen, die in der Abbildung angezeigt sind.

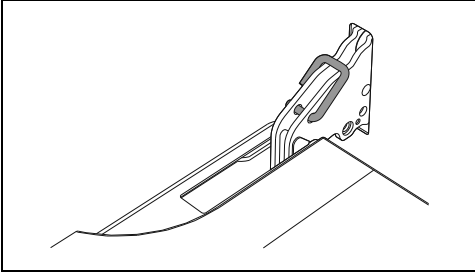

2. Fassen Sie die Tür an beiden Seiten und mit beiden Händen in der Nähe der Scharniere, heben Sie sie bei einem Winkel von etwa 30° an und ziehen Sie sie heraus.

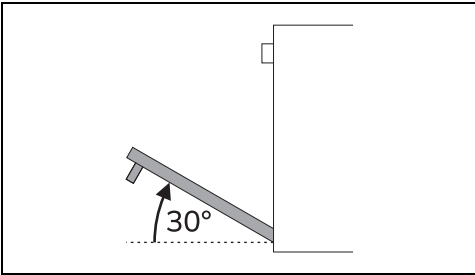

3. Zum Wiedereinsetzen der Tür müssen die Scharniere in die dafür vorgesehenen Schlitze am Backofen eingefügt werden, wobei sichergestellt werden muss, dass die Aussparungen A fest auf den Schlitzen aufliegen.

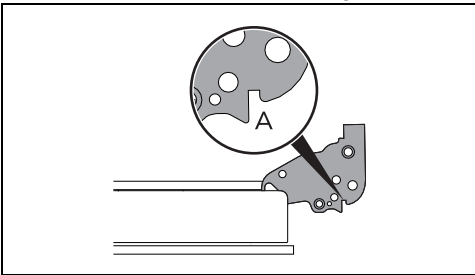

4. Die Tür senken und, sobald sie in die richtige Position gebracht wurde, die Zapfen aus den Scharnieröffnungen herausziehen.

Reinigung der Türverglasung

Es empfiehlt sich, die Türverglasung stets sauber zu halten. Saugfähiges Küchenpapier verwenden. Hartnäckiger Schmutz kann mit einem feuchten Schwamm und einem handelsüblichen Reiniger entfernt werden.

Ausbau der Innenverglasung

Die Glasscheiben, aus denen die Tür besteht, können komplett entfernt werden, um die Reinigung zu erleichtern.

1. Die Klappe mit den entsprechenden Stiften absichern.
2. Die Stifte auf der Rückseite der Innenverglasung lösen, indem man sie auf der Rückseite in Pfeilrichtung 1 vorsichtig nach oben hin zieht.

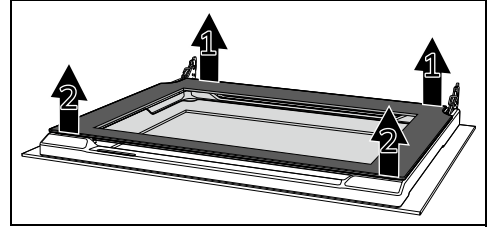

3. Die Stifte auf der Vorderseite in Pfeilrichtung 2 lösen.
4. Danach die Innenverglasung aus dem vorderen Profil entfernen.

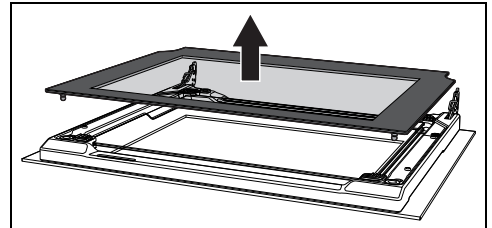

5. Die Zwischenverglasung nach unten von der Tür schieben und dann nach oben ziehen.

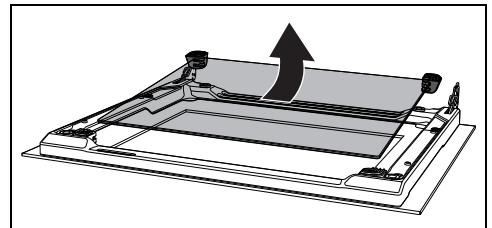

Hinweis: Bei einigen Modelle besteht die Zwischenverglasung aus 2 Scheiben.

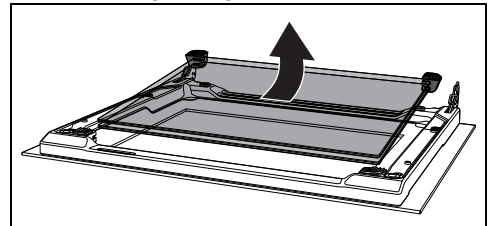

In dieser Phase kann es passieren, dass sich die oberen Gummis aus ihrem Sitz lösen.

6. Die vorderen Gummi in die Aufnahmen bauen. Die Unterteile des Gummis müssen nach außen gerichtet sein.

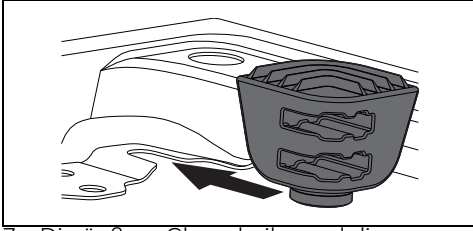

7. Die äußere Glasscheibe und die zuvor abgebauten Glasscheiben reinigen.

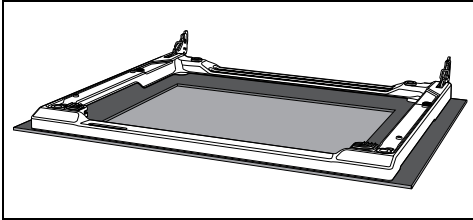

8. Saugfähiges Küchenpapier verwenden. Hartnäckiger Schmutz kann mit einem feuchten Schwamm und einem neutralen Reiniger entfernt werden.

9. Die Zwischenverglasung wieder anbringen und die Innenverglasung wieder einbauen.

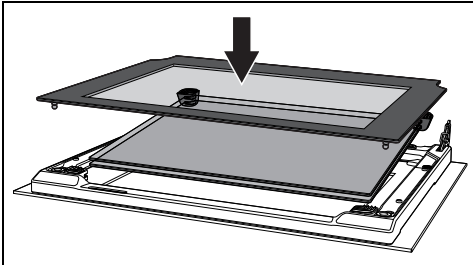

Die Zwischenverglasung muss so auf die geöffnete Tür aufgesetzt werden, dass das Siebdruckbild in der Ecke von links nach rechts gelesen werden kann (der raue Teil des Siebdruckbildes muss zur Außenseite zeigen).

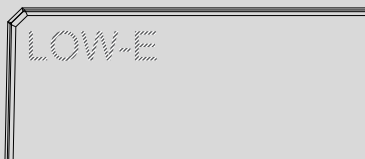

10. Darauf achten, dass die 4 Stifte der Innenverglasung in den Aufnahmen der Klappe stecken.

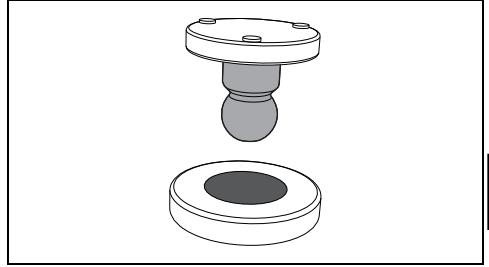

DE

Reinigung des Backraums

Der Backraum wird optimal erhalten, wenn er bei abgekühltem Gerät regelmäßig gereinigt wird.

Vermeiden, dass Speisereste im Inneren des Backraums antrocknen, da diese die emaillierte Beschichtung beschädigen können.

Alle abnehmbaren Teile vor der Reinigung herausnehmen.

Zur Erleichterung der Reinigung sollten folgende Teile ausgebaut werden:

- die Tür;
- die Halterahmen für Roste/Backbleche.



Es empfiehlt sich, das Gerät bei der Verwendung von Spezialprodukten ungefähr 15 bis 20 Minuten bei Höchsttemperatur in Betrieb zu lassen, um eventuelle Rückstände zu beseitigen.

Trocknung

Beim Garen der Speisen wird im Inneren des Backraums Feuchtigkeit erzeugt. Dabei handelt es sich um eine vollkommen normale Erscheinung, die den korrekten Betrieb des Gerätes nicht beeinträchtigt.

Am Ende eines jeden Garvorgangs:

1. das Gerät auskühlen lassen;
2. eventuelle Verschmutzungen im Backraum entfernen;
3. den Backraum mit einem weichen Tuch trocknen;
4. die Tür so lange offen lassen, bis der Backraum vollkommen trocken ist.

Reinigung der Sonde (nur bei einigen Modellen)

Nach jedem Gebrauch muss die Temperatursonde nach Abkühlen gereinigt werden. Die Spitze der Temperatursonde (Metallteil) mit Wasser, neutralem Spülmittel und einem weichen Schwamm reinigen. Den restlichen Teil der Sonde mit

einem weichen und mit Wasser befeuchteten Tuch reinigen.

Nicht im Geschirrspüler spülen, da die elektrischen Bauteile des Steckers beschädigt werden könnten.

Nach der Reinigung sorgfältig abtrocknen.

Ausbau der Halterahmen für Roste/Backbleche

Das Entfernen der Halterahmen für Roste/Backbleche erleichtert die Reinigung der Seitenflächen noch mehr.

Für den Ausbau der Halterahmen für Roste/Backbleche:

- Den Rahmen zum Ofeninneren ziehen, so dass er sich aus der Einrastvorrichtung A löst. Anschließend den Rahmen aus den auf der Rückseite befindlichen Aufnahmen B herausziehen.

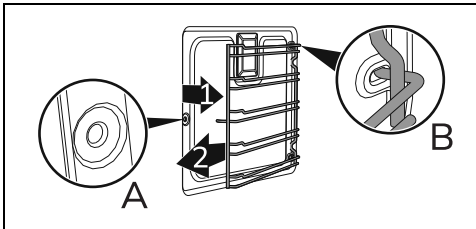

- Nach Abschluss der Reinigung, die zuvor beschriebenen Vorgänge wiederholen, um die Halterahmen für Roste/Backbleche erneut einzusetzen.

Sonderprogramme

- Am Display die Taste  drücken.



Zum Durchlaufen der verfügbaren

Funktionen die Touch-Tasten <

und > drücken, bis das gewünschte Sonderprogramm ausgewählt ist.



Zum Abbrechen der ausgewählten

Funktion die Taste  auf der

Bedienblende oder die Taste  am Display gedrückt halten.



Um zur zuvor ausgewählten Bildschirmseite zurückzukehren, die

Taste  auf der Bedienblende drücken

Vapor Clean (nur bei einigen Modellen)



Siehe Allgemeine Sicherheitshinweise.



Die Funktion Vapor Clean ist ein unterstützter Reinigungsvorgang, der das Entfernen von Schmutz erleichtert. Dank dieses Vorgangs kann das Ofeninnere extrem einfach gereinigt werden. Die Schmutzreste werden durch die Wärme und den Wasserdampf aufgeweicht und können somit leichter entfernt werden.

Vorhergehende Eingriffe

Vor dem Einschalten des Vapor Clean Reinigungszyklus:

- Alle Zubehörteile im Inneren des Backraums ausbauen.
- Falls vorhanden, die Temperatursonde herausnehmen.
- Falls vorhanden, die selbstreinigenden Platten ausbauen.
- Rund 120 ml Wasser auf den Backraumboden gießen. Darauf achten, dass das Wasser nicht aus der Vertiefung herausfließt.
- Mittels eines Zerstäubers eine Lösung aus Wasser und Spülmittel in den Backraum sprühen. Den Zerstäuber auf die Seitenwände, die Oberseite, den Boden und die Umlenkplatte richten.



Es wird empfohlen, nicht mehr als 20 Mal zu sprühen.







Sollte die Umlenkplatte mit selbstreinigendem Material beschichtet sein, diese nicht besprühen.

- Die Tür schließen.
- Während des unterstützten Reinigungszyklus müssen die vorher ausgebauten selbstreinigenden Platten (wo vorhanden) mit lauwarmem Wasser und wenig Reinigungsmittel separat gespült werden.

Einstellung des Vapor Clean Reinigungszyklus



Wenn die Innentemperatur höher als die vorgesehene Temperatur ist, wird die Funktion nicht aktiviert und bei jedem Druck der Taste  gibt das Gerät eine akustische Warnung aus und die Anzeige „Hot“ wird eingeblendet. Das Gerät vor der Aktivierung des unterstützten Reinigungszyklus auskühlen lassen.

1. Nach dem Zugriff auf das Menü der Sonderprogramme die Touch-Tasten  und  auf der Bedienblende drücken, bis die Funktion  ausgewählt ist.

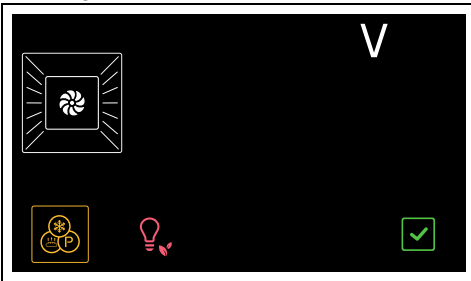

2. Zur Bestätigung die Taste  drücken.

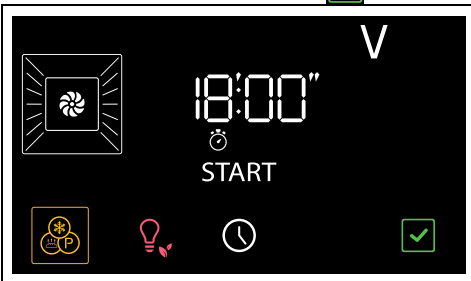

3. Die Taste  drücken, um die Funktion zu starten.



Die Parameter der Dauer und Temperatur können vom Benutzer nicht abgeändert werden.



Am Ende erscheint am Display die blinkende Anzeige  und es wird ein akustisches Signal ausgelöst.



4. Die Touch-Taste  auf der Bedienblende drücken, um die Funktion abzubrechen.

Programmierter Vapor Clean Reinigungszyklus

Die Uhrzeit für den Beginn der Vapor Clean-Funktion kann wie für die anderen Funktionen programmiert werden.

1. Nach Auswahl der Funktion Vapor Clean die Taste  drücken.

Am Display blinken die Kontrolllampen  und .

2. Die Touch-Tasten  und  auf der Bedienblende drücken, um die Uhrzeit für das Ende der Funktion einzustellen.

3. Zur Bestätigung die Taste  drücken. Das Gerät bleibt bis zur eingestellten Startzeit im Wartezustand und startet erst dann die Vapor Clean-Funktion.

Beendigung der Funktion Vapor Clean

1. Die Touch-Taste  an der Bedienblende drücken, um die Funktion zu verlassen.
2. Die Tür öffnen und mit einem Mikrofasertuch den weniger hartnäckigen Schmutz entfernen.
3. Bei Verkrustungen einen kratzfesten Schwamm aus Messingfaser verwenden.
4. Ein für Backöfen geeignetes Reinigungsmittel verwenden, um fettige Rückstände zu entfernen.
5. Das restliche Wasser im Inneren des Backraums entfernen.
6. Sofern vorhanden, die selbstreinigenden Platten und die Halterahmen für Roste/Backbleche erneut einsetzen.

Für eine bessere Hygiene und um zu vermeiden, dass die Speisen einen unangenehmen Geruch annehmen:

- Es wird empfohlen, den Backraum mittels einer Umluftfunktion bei 160°C ca. 10 Minuten trocknen zu lassen
- Bei selbstreinigenden Platten wird empfohlen, den Backraum abzutrocknen und einen Katalysezyklus

durchzuführen.



Es empfiehlt sich, während dieser Vorgänge Gummihandschuhe zu tragen.



Die Ofentür kann ausgebaut werden, um die manuelle Reinigung der schwer erreichbaren Teile zu erleichtern.

Pyrolyse (nur bei einigen Modellen)



Siehe Allgemeine Sicherheitshinweise.



Die Pyrolyse ist ein Verfahren für die automatische Reinigung bei hoher Temperatur, bei dem die Verschmutzungen zersetzt werden. Dank dieses Vorgangs kann der Backraum extrem einfach gereinigt werden.

Vorhergehende Eingriffe

Vor dem Start der Pyrolyse:

- Die Innenverglasung gemäß den üblichen Reinigungsanweisungen reinigen.
- Alle übergelaufenen Speisen oder Reste von vorherigen Garvorgängen entfernen.
- Alle Zubehörteile im Inneren des Backraums ausbauen.
- Bei hartnäckigem und verkrustetem Schmutz ein für Backöfen geeignetes Reinigungsmittel auf die Scheibe sprühen (die auf dem Produkt angegebenen Hinweise beachten). Das Reinigungsmittel 60 Minuten einwirken lassen, es abspülen und die Scheibe mit Küchenpapier oder einem Mikrofasertuch sorgfältig abtrocknen.
- Falls vorhanden, die Temperatursonde herausnehmen.
- Die Halterahmen für Roste/Backbleche ausbauen.
- Die Tür schließen.

Einstellung der Pyrolyse

1. Nach dem Zugriff auf das Menü der Sonderprogramme die Touch-Tasten

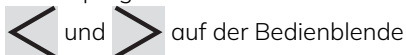

drücken, bis die Funktion



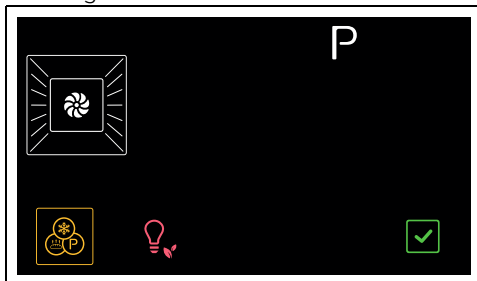

ausgewählt ist.

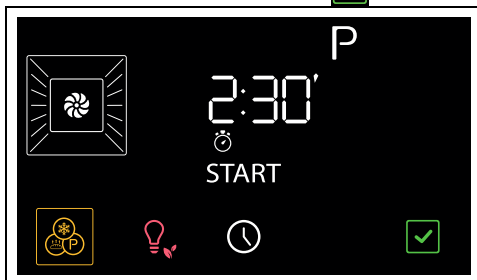

2. Zur Bestätigung die Taste  drücken.



Am Display erscheint die Dauer der Pyrolyse (Werkzeinstellung auf 2:30 Stunden).

3. Die Touch-Tasten  und  auf der Bedienblende drücken, um die Dauer der Pyrolyse zwischen einer Minstdauer von 2:30 Stunden und einer Höchstdauer von 3:30 Stunden einzustellen.



Empfohlene Dauer der Pyrolyse:

- Wenig verschmutzt: 2:30
- Mäßig verschmutzt: 3:00
- Stark verschmutzt: 3:30

4. Zur Bestätigung die Taste  drücken.



Wenn der Temperaturfühler (sofern vorhanden) in den entsprechenden Anschluss eingesteckt ist, kann die Pyrolyse nicht gestartet werden.

5. Rund 2 Minuten nach Beginn der Pyrolyse, schaltet sich die Kontrolllampe  ein und zeigt an, dass die Tür durch eine Vorrichtung, die jeden

Öffnungsversuch unterbindet, gesperrt ist.



Wenn die Türverriegelung aktiviert ist, kann keine Funktion gewählt werden. Die Touch-Tasten bleiben bis zum Ende der Funktion deaktiviert.



Die Tür bleibt gesperrt, solange die Temperatur im Innern des Backraums unter die Sicherheitsstufe senkt.



Während der Pyrolyse erzeugen die Gebläse aufgrund der schnelleren Drehung ein lautes Geräusch. Dies ist völlig normal und soll die Wärmeabfuhr begünstigen. Am Ende des Pyrolysevorgangs bleiben die Gebläse noch einige Zeit eingeschaltet, um eine Überhitzung der Möbelwände und der Ofenfront zu verhindern.



Während der ersten Pyrolyse ist möglicherweise ein unangenehmer Geruch festzustellen, der durch verdampfende ölige Rückstände des Herstellungsprozesses verursacht wird. Dabei handelt es sich um eine vollkommen normale Erscheinung, die nach der ersten Pyrolyse verschwindet.



Wenn das Ergebnis der Pyrolyse bei der Mindestdauer nicht zufriedenstellend ist, empfiehlt es sich, bei nachfolgenden Reinigungszyklen eine längere Dauer einzustellen.

Ende der Pyrolyse

Am Ende erscheint am Display die blinkende Anzeige **End** und es wird ein akustisches Signal ausgelöst.

1. Die Touch-Taste  auf der Bedienblende drücken, um die Funktion abzubrechen.
2. Die Tür öffnen und die Rückstände mit einem feuchten Mikrofasertuch aus dem Innern des Backraums entfernen.



Es empfiehlt sich, während dieser Vorgänge Gummihandschuhe zu tragen.





Die Ofentür kann ausgebaut werden, um die manuelle Reinigung der schwer erreichbaren Teile zu erleichtern.



Wenn die Türverriegelung aktiviert ist, kann keine Funktion gewählt werden.

Programmierte Pyrolyse

Die Uhrzeit für den Beginn der Pyrolyse kann wie die anderen Ofenfunktionen eingestellt werden.

1. Nach Auswahl der Funktion Pyrolyse die Taste  drücken.

Am Display blinken die Kontrolllampen  und .

2. Die Touch-Tasten  und  auf der Bedienblende drücken, um die Uhrzeit für das Ende der Funktion einzustellen.
3. Zur Bestätigung die Taste  drücken.

Das Gerät bleibt bis zur eingestellten Startzeit im Wartezustand und startet erst dann die Pyrolyse-Funktion.

Außergewöhnliche Wartung

Ratschläge zur Wartung der Dichtung

Die Dichtung muss weich und elastisch sein.

- Zur Reinigung der Dichtung nicht scheuernde Schwämme und lauwarmes Wasser benutzen.

Austauschen der Lampe für die Innenbeleuchtung



Elektrische Spannung Stromschlaggefahr

- Die Stromzufuhr des Gerätes unterbrechen.
 - Schutzhandschuhe verwenden.
1. Alle Zubehörteile im Inneren des Backraums ausbauen.
 2. Die Halterahmen für Roste/Backbleche ausbauen.

3. Die Abdeckung der Lampe mit einem Werkzeug (z.B. mit einem Löffel) entfernen.

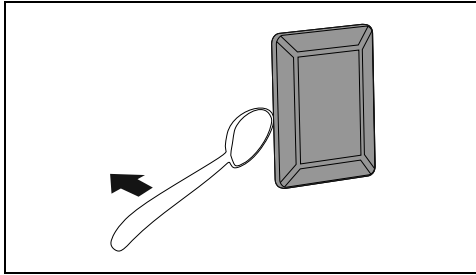

 Es muss darauf geachtet werden, die Beschichtung der Backraumwand nicht zu verkratzen.

4. Die Lampe ausschrauben und entfernen.

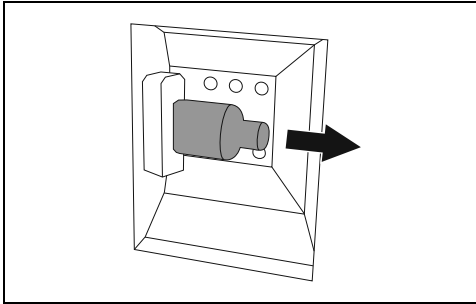

 Die Halogenlampe darf nicht direkt mit bloßen Fingern berührt werden, sondern nur mithilfe einer Isolierabdeckung.

5. Die defekte Lampe gegen eine gleichartige (40W) austauschen.
6. Die Abdeckung erneut aufsetzen. Die geformte Seite des Glaselements (A) zur Öffnung ausrichten.

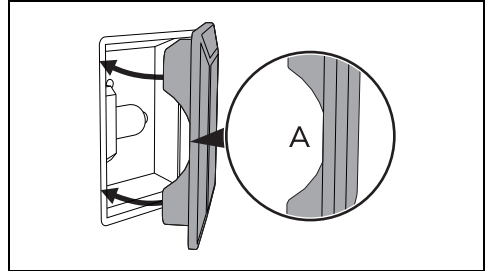

7. Die Abdeckung fest andrücken, so dass sie fest an der Lampenfassung anhaftet.

INSTALLATION

Elektrischer Anschluss



Siehe Allgemeine Sicherheitshinweise.

Allgemeine Informationen

Sicherstellen, dass die Eigenschaften des Stromnetzes für die Daten auf dem Typenschild geeignet sind.

Das Typenschild mit den technischen Daten, der Seriennummer und dem Prüfzeichen befindet sich gut sichtbar am Gerät.

Das Typenschild auf keinen Fall entfernen. Für den Erdungsanschluss ein Kabel benutzen, das mindestens 20 mm länger als die anderen Kabel ist.

Das Gerät kann in den folgenden Betriebsarten funktionieren:

- 220-240 V~

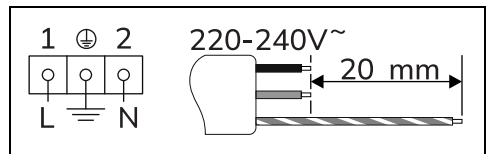

Dreipoliges Kabel 3 x 1,5 mm².



Die angeführten Werte beziehen sich auf den Querschnitt des Innenleiters.



Die Speisekabel weisen Ausmessungen unter Beachtung des Gleichzeitigkeitsfaktors auf (in Übereinstimmung mit der Norm DIN EN 60335-2-6).

Fixer Anschluss

An der Versorgungsleitung einen allpoligen Trennschalter gemäß der

Installationsrichtlinien mit einem ausreichendem Abstand zwischen den Kontakten vorsehen, damit im Falle einer Situation gemäß Überspannungskategorie III die Vorrichtung eine vollständige Trennung ermöglicht.

Für den australischen/neuseeländischen Markt:

Der in den Festanschluss eingebaute Trennschalter muss der Norm AS/NZS 3000 entsprechen.

Anschluss über Stecker und Steckdose

Beim Anschluss sicherstellen, dass der Stecker und die Steckdose der gleichen Ausführung sind.

Keine Reduzierstecker, Adapter oder Shunts verwenden, da diese Erhitzungen oder Verbrennungen erzeugen können.

Austausch des Kabels

**⚠ Elektrische Spannung
Stromschlaggefahr**

- Die Hauptstromversorgung unterbrechen.

1. Für den Zugriff auf die Klemmleiste das hintere Gehäuse des Gerätes abnehmen. Hierzu die Befestigungsschrauben lösen.

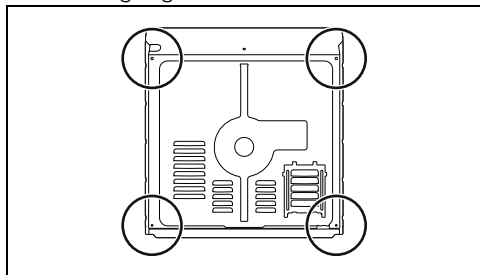

2. Das Netzkabel austauschen.
3. Sicherstellen, dass die Kabel (Ofen oder eventuell Kochfeld) so angeordnet sind, dass jeglicher Kontakt mit dem Gerät ausgeschlossen ist.

Positionierung



Siehe Allgemeine Sicherheitshinweise.

Anordnung des Versorgungskabels

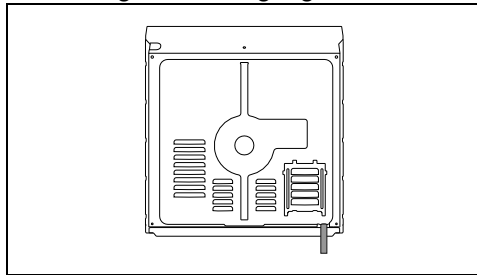

Dichtung der Bedienblende

Die in der Lieferung enthaltene Dichtung auf die Rückseite der Bedienblende kleben, um ein eventuelles Eindringen von Wasser oder anderen Flüssigkeiten zu vermeiden.

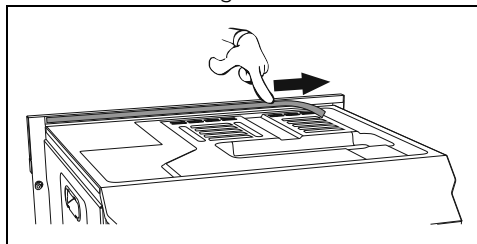

Befestigungsbuchsen

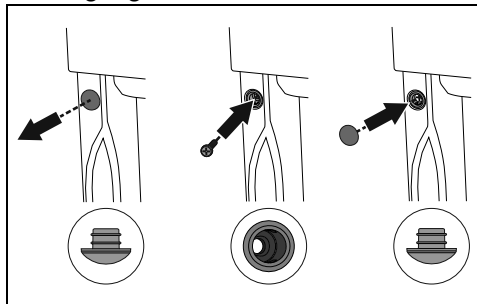

1. Die Stöpsel der Buchsen an der Vorderseite des Gerätes entfernen.
2. Das Gerät einbauen.
3. Das Gerät mit den Schrauben am Möbelstück befestigen.
4. Die Buchsen mit den vorher ausgebauten Stöpseln abdecken.

DE

Abmessungen des Gerätes (mm)

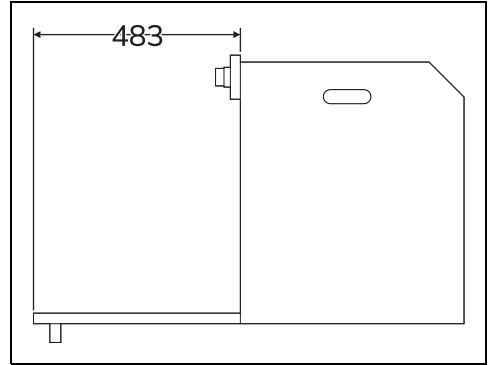
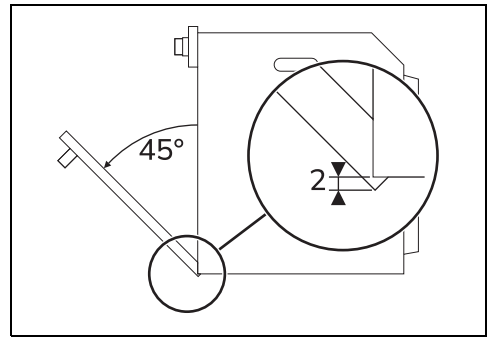
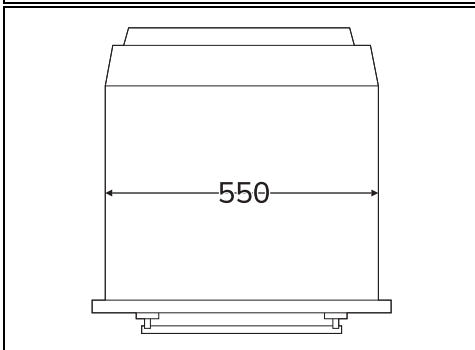
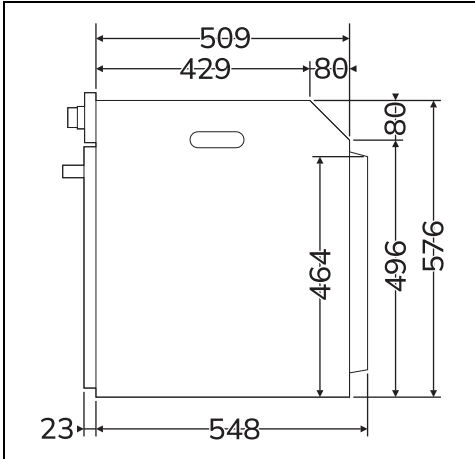
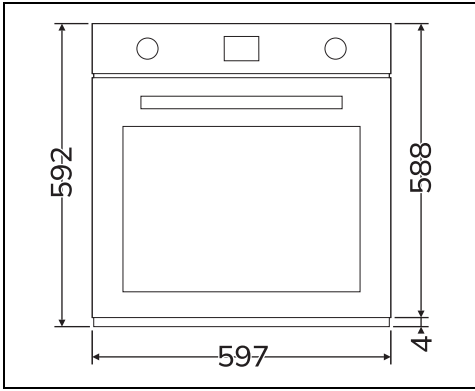

ioiEinbau in einen Hochschrank (mm)

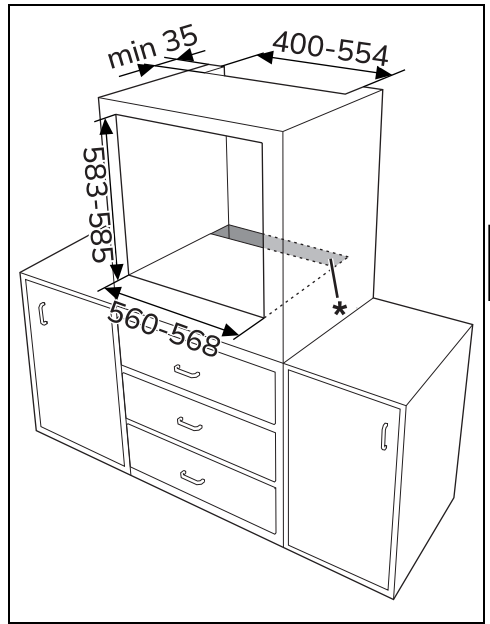
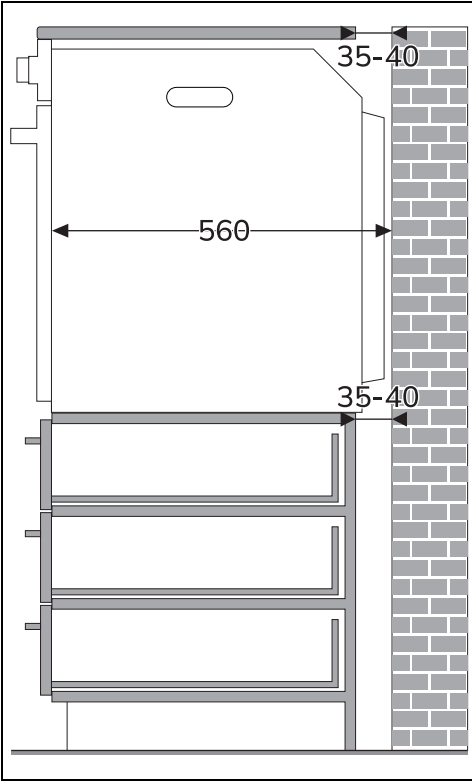

DE



* Prüfen, ob die Ober-/Rückseite des Möbelstücks eine Öffnung mit einer Tiefe von 35-40 mm aufweist.

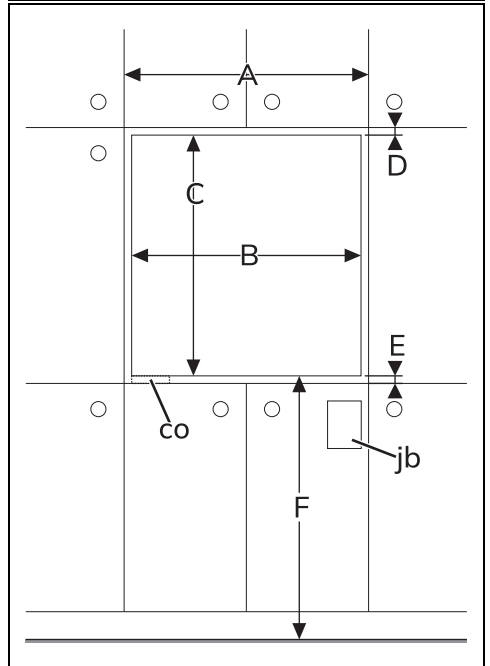

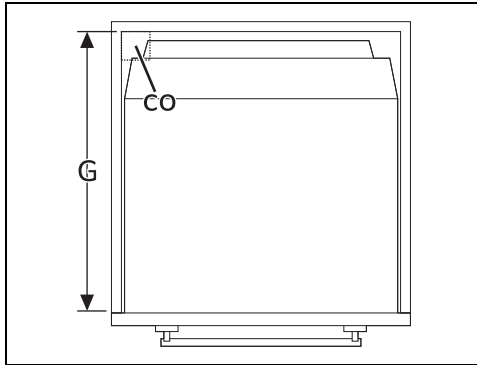
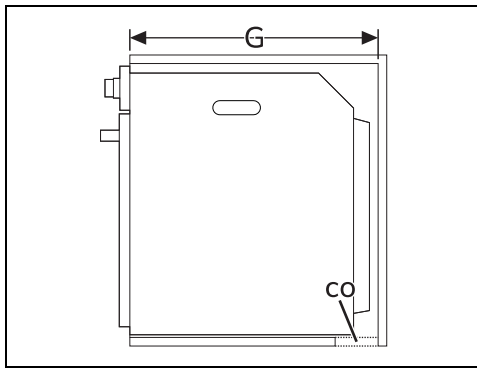

Einbau unter der Arbeitsfläche (mm)

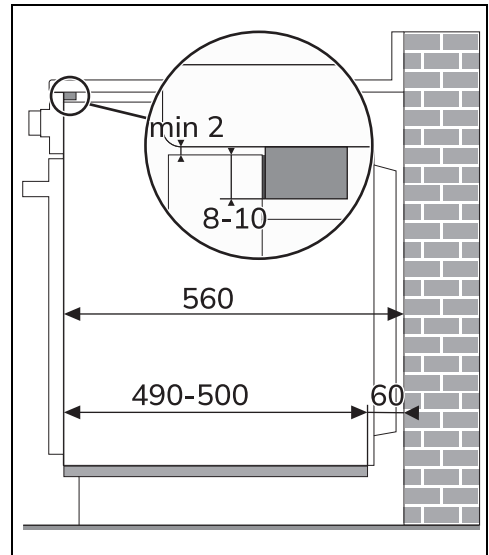

Wenn das Gerät unter einer Arbeitsplatte versenkt werden soll, muss eine Holzleiste installiert werden, um die Verwendung der Klebedichtung im hinteren Bereich der Bedienblende zu gewährleisten und dadurch ein eventuelles Eindringen von Wasser oder anderen Flüssigkeiten zu vermeiden.

- A min. 603 mm
- B 560 - 568 mm.
- C 583 - 585 mm.
- D 9 - 11 mm.
- E min. 5 mm
- F 121 - 1105 mm.
- G min. 560 mm
- H min. 594 mm

- co Schlitz für Versorgungskabel (min. 6 cm²)
- jb Gehäuse der elektrischen Anschlüsse

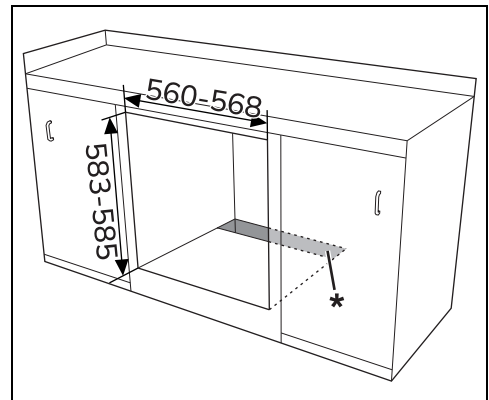

* Prüfen, ob die Unter-/Rückseite des Möbels eine Öffnung mit einer Tiefe von 60 mm aufweist.

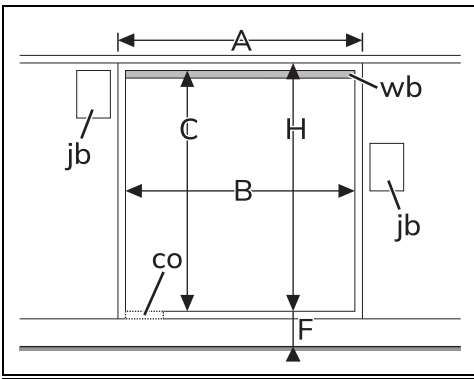

- A min. 603 mm
- B 560 - 568 mm.
- C 583 - 585 mm.
- D 9 - 11 mm.
- E min. 5 mm
- F 121 - 1105 mm.
- G min. 560 mm
- H min. 594 mm
- co Schlitz für Versorgungskabel (min. 6 cm²)
- j_b Gehäuse der elektrischen Anschlüsse
- wb Holzleiste (empfohlen)

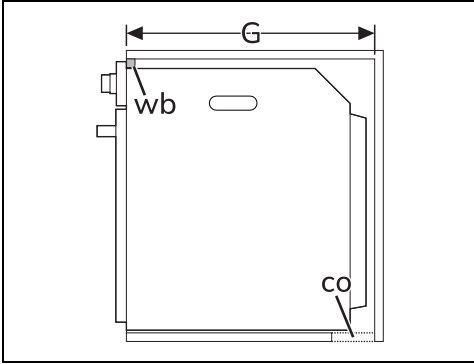

Einbau unter Kochfeldern (mm) (nur bei Pyrolysemodellen)

Wenn ein Kochfeld über dem Backofen installiert wird, muss eine Holzscheidewand in einem Mindestabstand von 20 mm zur Oberkante des Backofens installiert werden, um eine Überhitzung während des gleichzeitigen Betriebs der beiden Geräte zu verhindern. Die Scheidewand darf nur mit speziellem Werkzeug zu entfernen sein.

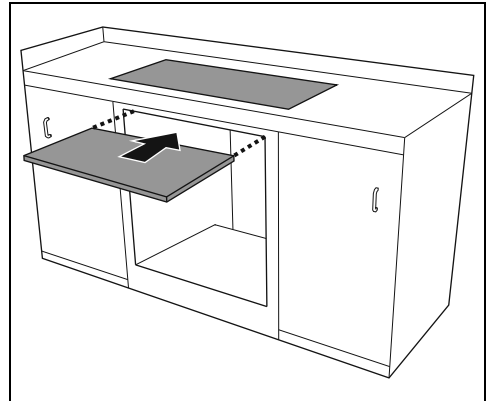
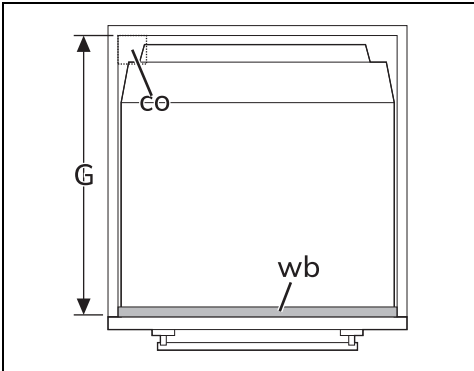

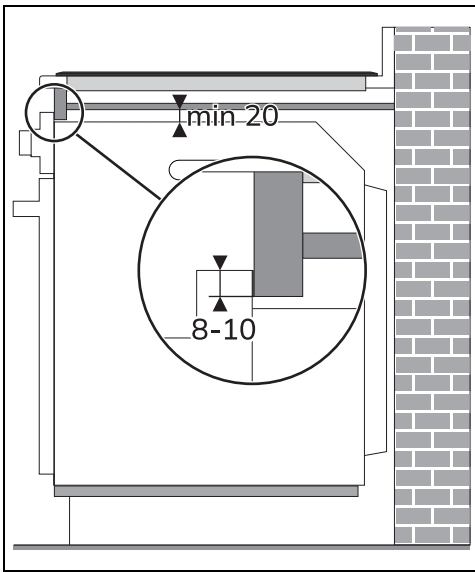

Mit der Holzscheidewand muss eine Holzleiste unter der Arbeitsplatte angebracht werden, um die Verwendung der Klebedichtung im hinteren Bereich der Bedienblende zu gewährleisten und dadurch ein eventuelles Eindringen von Wasser oder anderen Flüssigkeiten zu vermeiden.